

取扱説明書

電子式スーパーマルチメータ

SQLC-110L

[1φ2W / 1φ3W / 3φ3W アナログ出力]

ハードモデルD

補助電源 DC10～14V

このたびは、当社の製品をお買い上げいただき、誠にありがとうございます。
この取扱説明書は、本製品を正しく取り扱っていただくために必要な事項について記載されていますので、ご使用前に必ずお読みください。

安全上のご注意

■ 使用環境及び使用条件

下記の環境下では本製品を使用しないでください。誤動作や故障につながる場合があります。

- 周囲温度-10～+55℃、湿度 85%RH を超える場所（メータ周囲の平均温度が 40℃ を超えると寿命低下の原因となります）
- 腐食性ガスが発生する場所（腐食性ガス：SO₂ / H₂S など）
- 塵埃の発生する場所
- 振動や衝撃の多い場所
- 外来ノイズの多い場所
- 標高 1000m を超える場所
- 本製品は動作原理上、サイクル制御、SCR 位相角制御、PWM 制御のインバータ出力を直接計測した場合、誤差が大きくなります。

■ 屋外盤での使用条件

屋外盤で使用する場合、下記の事項にご注意ください。

- 本製品は、防塵、防水、防滴構造ではありません。塵埃の発生する場所は避け、雨や水滴が直接当たらない場所に設置してください。
- 直接日光があたる場所には設置しないでください。ガラス越しであってもできるだけ直射日光が当たらないよう配慮してください。本製品に直射日光が当たりますと液晶や LED の点灯/消灯がわかりづらくなります。また、表面温度上昇によりケースが変形する恐れがあります。

■ 取付・接続

取付や配線を行うときは取扱説明書を参照のうえ、下記注意事項を守り専門技術を有する人が行ってください。



注意

- 結線は結線図を確認のうえ、行ってください。不適切な結線は機器の故障や焼損、火災の原因となります。
- 活線作業は禁止してください。感電・機器の故障・焼損・火災・ガスなど爆発の原因となり大変危険です。
- 通電電流に適したサイズの電線を使用してください。不適切な電線の使用は火災の恐れがあります。
- ねじの締付け後、締付け忘れがないことを確認してください。緩んだ状態は火災、誤動作の原因となります。
- 端子カバーは感電防止のために取付けていますので、作業終了後は必ず端子カバーを取付けてください。

■ 使用前の準備

本製品を主電源に直接接続する場合には、外部に適切なヒューズを入れてください。

本製品は使用前に設定が必要です。取扱説明書をお読みのうえ、正しく設定してください。設定に誤りがあると正しく動作しません。

■ 結露について

製品が無通電のとき、設置場所の温度や湿度が急激に変化すると、表示部内側に結露による水滴が付くことがあります。（表示部中央でフィルタが液晶表示器表面に吸い付き、丸や楕円状の模様が発生します。）

この現象は補助電源を通電し、約 2 時間放置することで無くなります。そのままご使用ください。

■ 保守・点検

- 通電中の点検は、危険ですので行わないでください。
- 液晶表示部の変色、ケースの破損などが無いこと、配線や取付ねじのゆるみが無いことをご確認ください。
- 定期点検における交換部品はありません。
- 清掃する場合、乾いた柔らかい布などで軽く拭き取ってください。アルコールなどの有機溶剤や化学薬品、クリーナーなどは使用しないでください。液晶表示面は拭き取り中に表示が点灯することがありますが、これはフィルタに静電気が帯びて起きる現象です。しばらく放置しておきますと自然に放電して元に戻ります。また、フィルタを押し下したとき、フィルタと液晶表示面が接して丸や楕円状の模様が発生することがありますので、フィルタを強く押し下さないでください。

■ 保管

長期間保管する場合は、次の環境下は避けてください。

- 周囲温度-20～+70℃、湿度 5～90%RH を超える場所
- 日平均温度が 40℃ を超える場所
- 腐食性ガス及び塵埃の発生する場所
- 振動や衝撃の多い場所
- 製品にアルミ電解コンデンサを使用していますので、ご購入後なるべく 1 年以内に電源通電をしてください。

■ 故障時の処置

故障の場合は原則、現品を引き取り修理することになります。

■ 廃棄

本製品を燃やしますと、環境に悪影響を与えます。本製品を廃棄する場合は産業廃棄物（不燃ゴミ）としてください。本製品には水銀部品、ニッカド電池は使用していません。

■ 保証期間

保証期間はご注文主のご指定場所に納入後一年と致します。

■ 使用

本製品を使用するときは、下記事項に注意してください。

- 入力定格範囲内でご使用ください。定格範囲外での使用は機器が故障する恐れがあります。
- 本製品は計測要素により最大値、最小値を保持する機能があります。この値は停電保証されており、電源リセットでもクリアされませんが、電源投入時に入力が増えられない場合、最小値が更新されてしまう場合があります。このため、電源投入により過去の最小値を保持させるためには、電源投入後1秒以内に入力を加えてご使用ください。
- 最大値、最小値計測要素

計測要素	最大値計測	最小値計測
電圧, 電流, 需要電流, 電力, 需要電力, 無効電力, 力率, 周波数	○	○
高調波(歪率, 実効値, 含有率)	○	×

⚠注意	<ul style="list-style-type: none"> ● 通電中に端子に触れますと感電しますので注意してください。 ● 本製品を無断に分解や改造した場合、保証の対象から外れますのでご注意ください。また、改造等で機器の故障や火災などが起こることもあり危険ですので、仕様変更などは当社へご連絡ください。
------------	---

■ 設定

本製品は使用前に測定レンジなどの設定及び確認が必要です。初期設定でご使用の場合、設定及び確認の必要はありません。設定に誤りがあると、計測や出力が正常に動作しない恐れがあります。設定は取扱説明書を読んでから行ってください。

■ 初期設定値

出荷時は下記初期設定値となっていますのでご使用条件に合わせて設定を行ってください。

本製品は入力回路が三相3線(3φ3W), 単相(1φ2W), 単相3線(1φ3W)の共用品ですが、ご注文時に入力回路をご指定された場合は、ご指定の入力回路の初期設定値で出荷されています。また、入力回路をご指定されていない場合(指定無し)は、三相3線の初期設定値で出荷されています。なお、設定品につきましてはご指定の設定で出荷されています。

① 電圧・電流入力 (1/2)

No.	設定項目		三相3線		単相3線	単相	
			110V 入力	220V 入力		110V 入力	220V 入力
1	表示組合せ	表示パターン	パターン1		パターン1	パターン1	
		主監視	A(S)		A(R)	A	
		副監視(左)	V(RS)		V(RN)	V	
		副監視(中央)	W		W	W	
		副監視(右)	Wh		Wh	Wh	
		バーグラフ	A(S)		A(R)	A	
2	警報出力 (¹)	警報1	要素	DA	DA	DA	
			復帰方式	自動	自動	自動	
			接点遅延時間	0秒	0秒	0秒	
			テスト	—	—	—	
			テスト	—	—	—	
		警報2	要素	DA	DA	DA	
			復帰方式	自動	自動	自動	
			接点遅延時間	0秒	0秒	0秒	
			テスト	—	—	—	
			テスト	—	—	—	
3	需要電流	上限値	80.0A	400A	40.0A		
		時限	0秒	0秒	0秒		
		上限値	OFF	OFF	OFF		
		時限	0秒	0秒	0秒		
	需要電力	動作方式	熱動形に合せた演算方式	熱動形に合せた演算方式	熱動形に合せた演算方式		
		力率動作方式	瞬時計測	瞬時計測	瞬時計測		
		動作方式	熱動形に合せた演算方式	熱動形に合せた演算方式	熱動形に合せた演算方式		
		力率動作方式	瞬時計測	瞬時計測	瞬時計測		

注⁽¹⁾ 該当するオプションが無い場合は、設定項目は表示しません。

① 電圧・電流入力 (2/2)

No.	設定項目		三相 3 線		単相 3 線	単相	
			110V 入力	220V 入力		110V 入力	220V 入力
4	高調波検出	電流	歪率上限		OFF	OFF	OFF
			5 次換算含有率上限		OFF	OFF	OFF
			n 次含有率	要素	5 次	5 次	5 次
		上限値		OFF	OFF	OFF	
		電圧	歪率上限		OFF	OFF	OFF
			5 次換算含有率上限		OFF	OFF	OFF
			n 次含有率	要素	5 次	5 次	5 次
上限値	OFF	OFF		OFF			
5 次換算検出特性		反限時モード		反限時モード	反限時モード		
平均値時限		0 分		0 分	0 分		
5	瞬時計測検出	電圧上限値		OFF	OFF	OFF	
		電圧下限値		OFF	OFF	OFF	
6	バックライト	動作		自動消灯	自動消灯	自動消灯	
		明るさ		3 (中間)	3 (中間)	3 (中間)	
7	測定レンジ	電圧レンジ		6600V 220V	110.0V	3300V 220V	
		電流レンジ		100.0A	500A	50.0A	
		電流表示固有感度		100.0A	500A	50.0A	
		電力極性		片振れ		片振れ	
		電力レンジ		1200kW 40.0kW	100.0kW	150.0kW 10.00kW	
		無効電力レンジ		600kvar 20.00kvar	50.0kvar	75.0kvar 5.00kvar	
		力率レンジ		LEAD0.500~1.000~LAG0.500	LEAD0.500~1.000~LAG0.500	LEAD0.500~1.000~LAG0.500	
		周波数レンジ		45.0~65.0Hz		45.0~65.0Hz	
8	アナログ出力 (²)	出力 1 要素		A(S)	A(R)	A	
		出力 2 要素		V(RS)	V(RN)	V	
		出力 3 要素		W	W	W	
		出力 4 要素		cos φ	cos φ	cos φ	
		出力固有感度	電流	100.0%	100.0%	100.0%	
			電力	100.0%	100.0%	100.0%	
			無効電力	50.0%	50.0%	50.0%	
		低入力カット		OFF	OFF	OFF	
9	パルス出力 (²)	出力 1	要素	Wh	Wh	Wh	
			パルス単位	10kWh/p 0.1kWh/p	1kWh/p	1kWh/p 0.1kWh/p	
		出力 2	要素	Wh	Wh	Wh	
			パルス単位	10kWh/p 0.1kWh/p	1kWh/p	1kWh/p 0.1kWh/p	
10	計測表示 ON/OFF	電圧		ON	ON	ON	
		電流		ON	ON	ON	
		電力		ON	ON	ON	
		無効電力		ON	ON	ON	
		力率		ON	ON	ON	
		周波数		ON	ON	ON	
		受電電力量		ON	ON	ON	
		送電電力量		ON	ON	ON	
		受電無効電力量		ON	ON	ON	
		送電無効電力量		ON	ON	ON	
		高調波電流		ON	ON	ON	
高調波電圧		ON	ON	ON			
11	入力回路	相線切替 (³)		3 φ 3W	1 φ 3W(R-N-T)	1 φ 2W	
		入力電圧 (⁴)		110V 220V	300V	110V 220V	
12	計測	不感帯		0.0%	0.0%	0.0%	
		潮流計測		一般計測	一般計測	一般計測	
13	アナログ 出力調整 (²)	出力 1	バイアス調整	0.0%	0.0%	0.0%	
			スパン調整	100.0%	100.0%	100.0%	
		出力 2	バイアス調整	0.0%	0.0%	0.0%	
			スパン調整	100.0%	100.0%	100.0%	
		出力 3	バイアス調整	0.0%	0.0%	0.0%	
			スパン調整	100.0%	100.0%	100.0%	
		出力 4	バイアス調整	0.0%	0.0%	0.0%	
			スパン調整	100.0%	100.0%	100.0%	

注⁽²⁾ 該当するオプションが無い場合は、設定項目は表示しません。

警報出力オプション無しの場合は、入力 1 機能：最大/最小リセット、入力 2 機能：計測要素切替となります。

注⁽³⁾ 入力回路相線切替設定を変更すると、全ての設定値が切替えた相線の初期設定値に戻ります。

注⁽⁴⁾ 入力回路相線切替設定を 3 φ 3W 又は 1 φ 2W に設定している時に入力電圧設定を変更すると、電圧レンジがその相線の初期設定値に戻ります。(例：3 φ 3W のとき、110V 設定時 6600V、220V 設定時 300V)

目 次

1. 概要	
1.1 用途	5
1.2 特長	5
2. 各部の名称と機能	5
3. 準備	
3.1 取付	6
3.2 配線	7
4. 操作	8
4.1 スイッチ操作による画面切替え及び機能	9
4.2 画面の種類	10
4.2.1 計測表示画面	10
4.2.2 警報検出画面	12
4.2.3 設定画面	14
4.3 操作	15
4.3.1 主監視表示要素切替	15
4.3.2 相(線間)表示切替	15
4.3.3 高調波計測表示切替	15
4.3.4 電力量積算値拡大表示	16
4.3.5 設定値確認	16
4.3.6 設定モード	17
4.3.7 リセット	18
5. 設定	
5.1 機能一覧	21
5.2 設定早見表	26
5.3 設定詳細説明	35
5.3.1 設定モード 1	35
5.3.2 設定モード 2	45
5.3.3 設定モード 3	51
6. 仕様	
6.1 仕様及び固有誤差	54
6.2 標準仕様・性能	57
6.3 オプション	58
7. 保守・点検	
7.1 トラブルシューティング	59
7.2 試験	59
付表 1～3	

1. 概要

1.1 用途

1 台で需要電流×3・電圧×3・電流×3・需要電力・電力・無効電力・力率・周波数・電力量・無効電力量・高調波(電圧, 電流)の計測監視ができます。低圧回路から高圧回路まで、受電回路の計測監視、省エネルギー電力監視、需要電流計測監視や高調波監視など、さまざまな用途に適応します。

アナログ出力、パルス出力の追加で、システムに合せた集中監視ができます。

1.2 特長

- 電源 DC10~14V に対応。
- 当社製電子式マルチメータ QLC-110L, DLC-110L, HLC-110L, LLC-110L の機能を集約した高機能品。
- 三相 3 線, 单相, 单相 3 線共用タイプを用意。在庫の共通化が可能です。
- バーグラフ 1 計測とデジタル 4 計測を同時に表示。
- アナログ出力 4 回路、接点出力 2 回路が取り出し可能。(オプション)
接点出力はパルス出力、警報出力、CPU 異常出力から選択が可能。(ご注文時に指定)
また、出力要素については設定にて選択が可能です。
- 従来の 110 角の機械式メータと取付方法に互換性あり。取付は対角 2 点。
- Wh, varh の積算値は小数点以下 3 位まで拡大表示可能。
- アナログ出力は下限リミッタ付。
- var, cos φ は潮流計測(出力 2 象限)切替可能。
- バックライト(白色 LED バックライト)機能を装備。また、点灯、消灯、自動消灯の選択及び明るさの設定が可能です。
- アナログ出力は、相互間非絶縁タイプと相互間絶縁タイプから選択可能(ご注文時に指定)

2. 各部の名称と機能

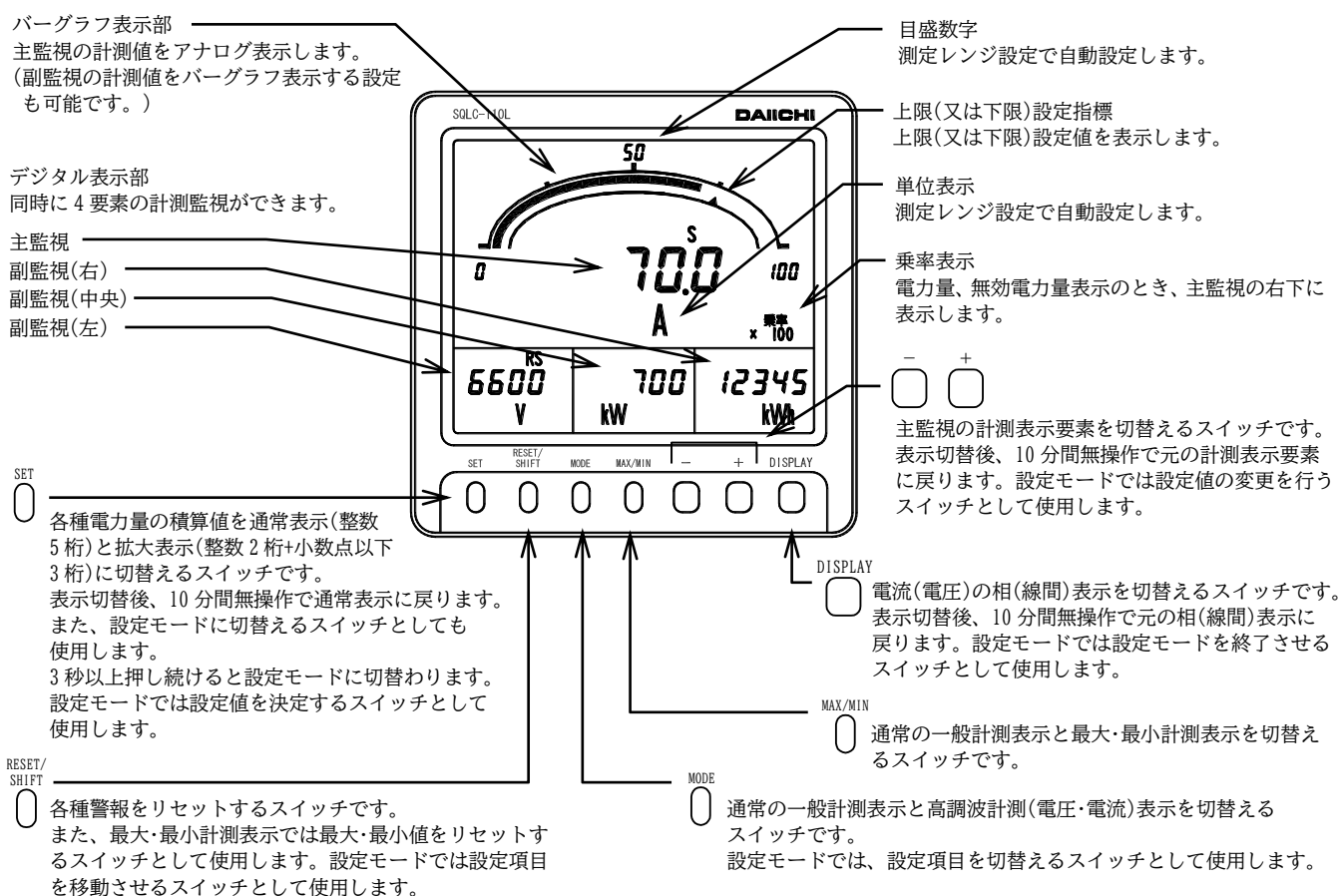

3. 準備

3.1 取付

下記外形寸法図、パネルカットを参照の上、厚さ 10mm 以下のパネルに付属の M5 ナットで取り付けてください。
締付けトルクは 2.0~2.5N・m としてください。

● 外形寸法図

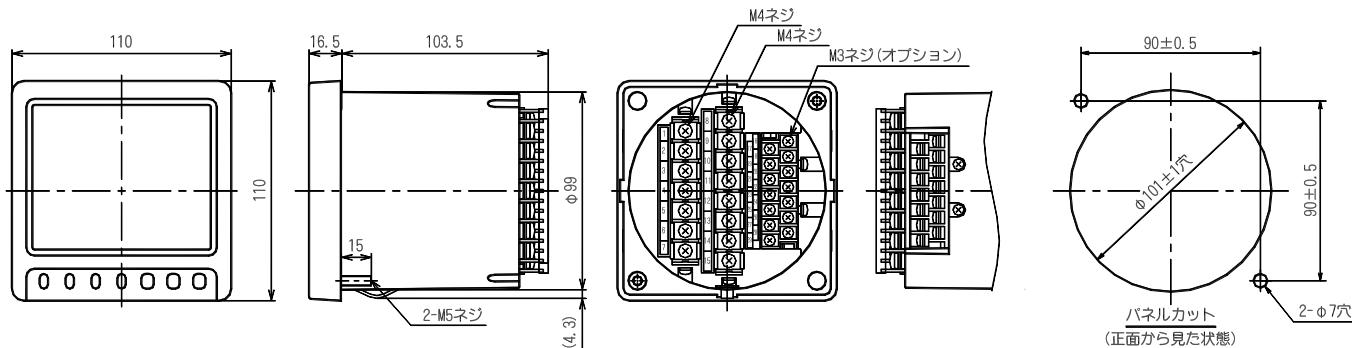

● 取扱上の注意事項

取付：液晶表示器は見る角度によりコントラストが変わりますので、最適な角度となる位置へ取り付けてください。

(1) 上段取付用

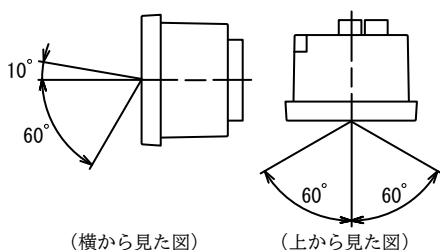

(2) 下段取付用

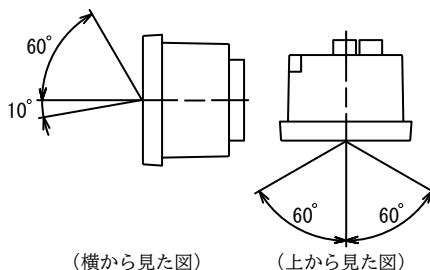

(3) 取付位置共用

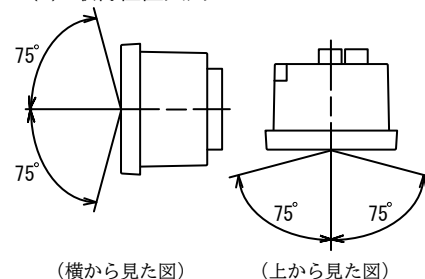

● 取付

- (1) 製品をパネルのカット穴に前面からはめ込みます。
この時、ベース下部抜け防止ストッパーまで確実に
はめ込んでください。
本製品は、取付時の抜け防止のためのストッパーを
備えています。
- (2) 付属の取付用 M5 フランジナットにて製品を確実に
固定してください。フランジナットの締付けトルク
は、2.0~2.5N・m としてください。

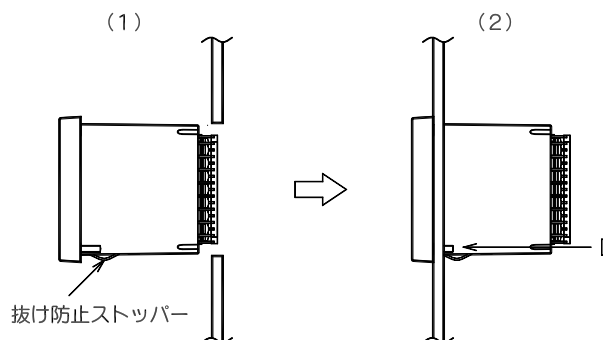

3.2 配線

下記配線図を参照の上、結線を行ってください。

● 結線図 (7)

(1) 1φ2W

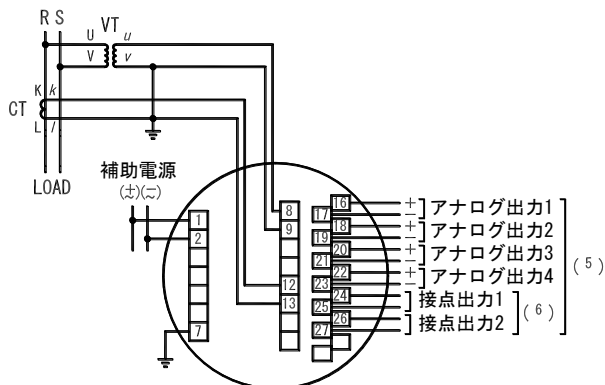

(2) 1φ3W

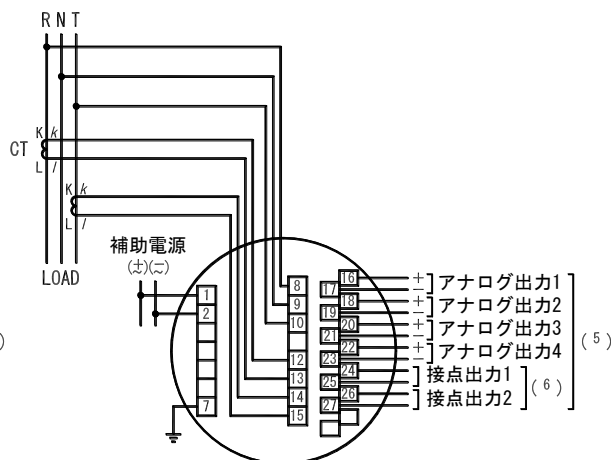

(3) 3φ3W(2VT, 2CT)

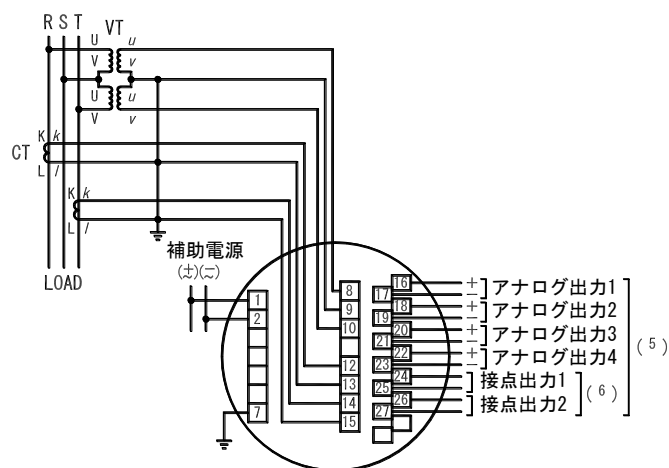

注(5) アナログ出力、接点出力は各々オプションとなります。

注(6) 接点出力は、パルス出力、警報出力、CPU 異常出力から選択できます。(ご指定)

・接点出力の組合せ

	接点出力 1	接点出力 2
パルス+警報	パルス出力	警報出力
警報×2	警報出力 1	警報出力 2
パルス×2	パルス出力 1	パルス出力 2
パルス+CPU 異常	パルス出力	CPU 異常出力
警報+CPU 異常	警報出力	CPU 異常出力

注(7) 低圧回路の場合、VT, CT の 2 次側接地は不要です。また、110V 又は 220V ダイレクト入力でご使用になる場合、VT は不要です。

● 結線上の注意事項

- (1) 安全のために結線終了後は必ず端子カバーを取り付けてください。
- (2) 入力側と出力側の配線は必ず分離し、外来ノイズに対する配慮(誤動作防止)をしてください。
- (3) アース端子 E(7 番端子)はシールド効果を上げるため、必ず接地してください。また、アース端子と大地間の接地抵抗は 100Ω以下としてください。
- (4) 本製品と遮断器及び、リレー接点信号線との距離は 30cm 以上とってください。
- (5) アナログ出力を直接遠方へ送る際、伝送線路に誘導雷サージ等の影響を受ける恐れのある場合でも、本製品に保護は不要です。なお、受信器側の機器を保護するために線間サージ保護器及び伝送線路と大地間に 500V 程度のアレスタ等を受信器側へ設置してください。
- (6) パルス出力、警報出力に誘導負荷を接続する場合、サージキラーを外部に設置する事をお勧めします。サージキラーの無い場合、接点の寿命が短くなる場合があります。

4. 操作

● スイッチの主な機能

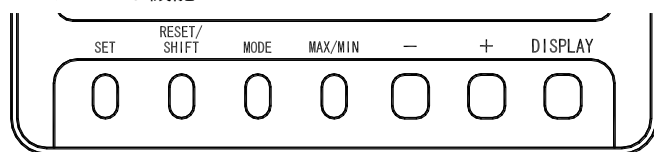

スイッチ	主な機能
SET	電力量の積算値を通常表示と拡大表示に切り替えます。3秒以上押し続けると設定モードに切り替わります。設定モードでは設定値の決定に使用します。
RESET/SHIFT	各種警報をリセットします。最大・最小計測表示では、最大・最小値をリセットします。設定モードでは、設定項目の移動に使用します。
MODE	通常的一般計測表示と高調波計測(電圧、電流)表示を切り替えます。設定モードでは、設定項目の切り替えに使用します。
MAX/MIN	通常の計測表示と、最大値・最小値表示を切り替えます。
+ , -	主監視の計測表示要素を切り替えます。設定モードでは設定値の変更を使用します。
DISPLAY	電流(電圧)の相(線間)表示を切り替えます。設定モードを終了させる場合や、計測要素の表示組合せを元に戻す場合に使用します。

● 便利な機能

- (1) 計測切替又は相切替を行い、元の画面構成が分からなくなっても **DISPLAY** を3秒以上押し続けるか、10分間無操作で元の画面構成に戻ります。
- (2) 設定モードのまま操作を止めてしまっても10分間で表示モードに戻ります。

● 7セグメント表示

本製品は、計測値の表示以外にも7セグメント表示を利用して、各種設定におけるガイダンスを表示しています。下記に数値表示と、各アルファベットに対応した7セグメント表示を示します。

A	B(b)	C	D(d)	E	F	G	H	I	J	K	L	M
A	b	C	d	E	F	G	H	I	未表示	未表示	L	M
N(n)	O(o)	P	Q(q)	R(r)	S	T(t)	U(u)	V	W	X	Y(y)	Z
n	o	P	q	r	S	t	u	v	w	未表示	Y	Z
0	1	2	3	4	5	6	7	8	9			
0	1	2	3	4	5	6	7	8	9			

4.1 スイッチ操作による画面切替え及び機能

本製品はスイッチ操作により、さまざまな画面の切替えを行います。ここでは、スイッチ操作による画面の切替え手順について説明します。

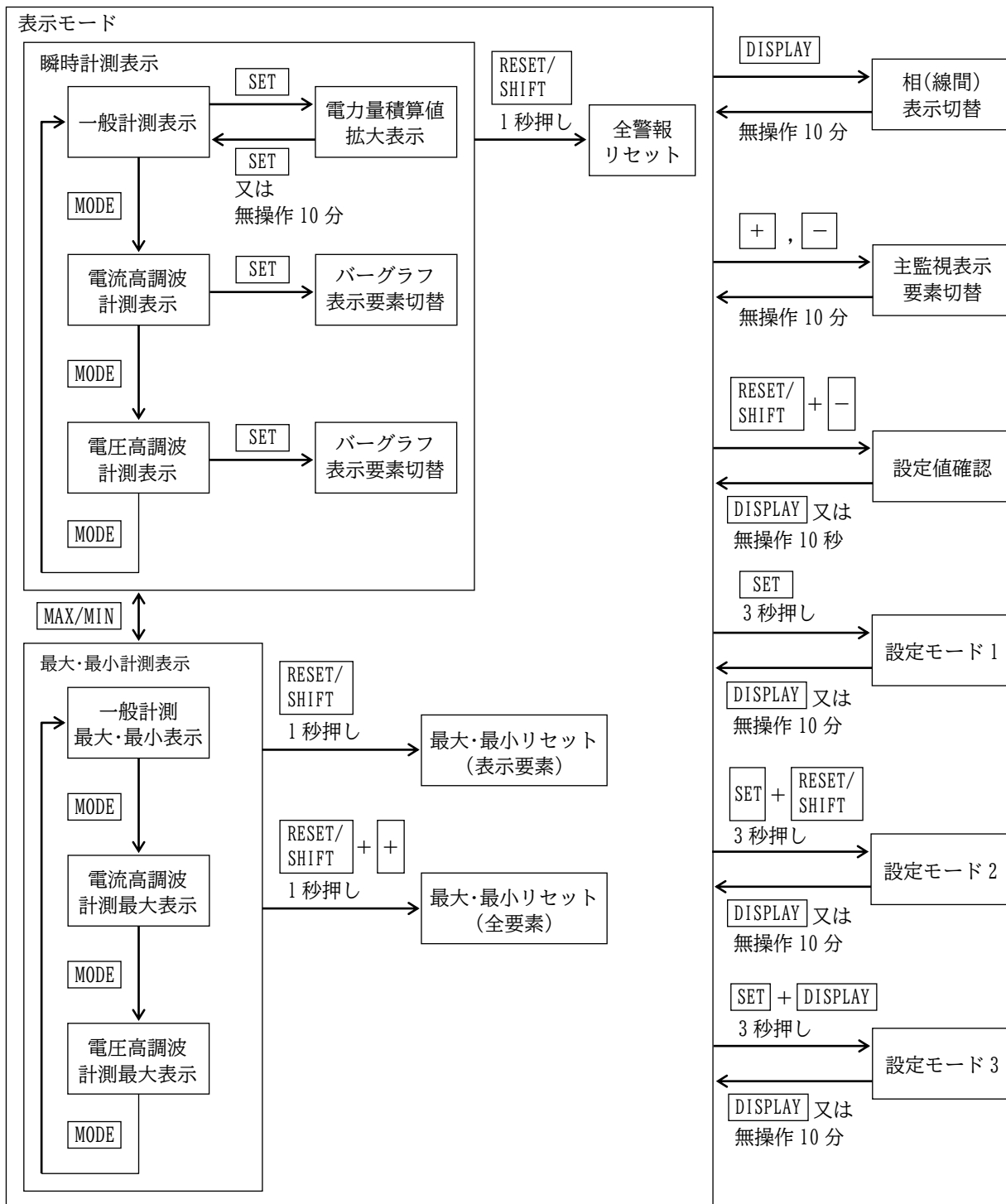

4.2 画面の種類

4.2.1 計測表示画面

計測値を表示する画面として、下記の3種類の画面があります。

スイッチ操作にて、一時的に主監視の計測表示要素の切替えや、電流/電圧の相/線間表示の切替えが可能です。

一般計測表示では表示要素を切替えた後、スイッチ無操作 10 分後には自動的に元の計測表示要素に戻ります。

① 一般計測表示

電流、電圧、電力などの計測要素を表示する画面です。

最大で4要素の計測値を表示します。常に計測表示させたい要素について設定することが可能です。また、スイッチ操作にて最大値、最小値の保持を行う計測要素について、最大値、最小値の表示に切替えることが可能です。

これら最大値、最小値はスイッチ操作にてリセット(その時点の瞬時値に更新)することが可能です。なお、最大値、最小値は電源リセットでもクリアされず、また、この画面はスイッチ無操作 10 分後も保持されます。

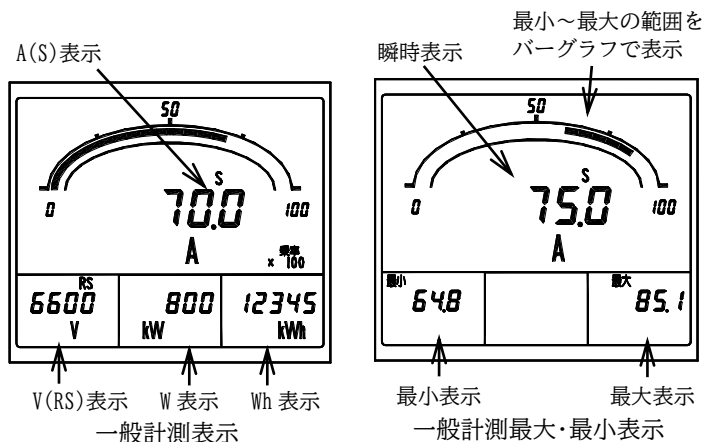

・各計測要素の計測表示例(主監視)・・・高調波計測は除く

計測要素	表示例	備考	計測要素	表示例	備考
電圧			電流		
電力			需要電流		"需要"を表示
電力量(受電)			電力量(送電)		"-"を表示
需要電力		"需要"を表示	無効電力		LAG 又は LEAD を表示
無効電力量(受電、LAG)		"LAG"を表示	無効電力量(受電、LEAD)		"LEAD"を表示

計測要素	表示例	備考	計測要素	表示例	備考
無効電力量 (送電、LAG)		"LAG"、 "-"を表示	無効電力量 (送電、LEAD)		"LEAD"、 "-"を表示
力率		LAG 又は LEAD を表示	周波数		

② 電流高調波計測表示

電流の歪率、高調波含有率、高調波実効値などの計測要素を表示する画面です。最大で3要素の計測値を表示します。副監視(中央)、副監視(右)については、常に計測表示させたい要素に切替えることが可能です。また、スイッチ操作にて最大値の表示に切替えることが可能です。これら最大値はスイッチ操作にてリセット(その時点の瞬時値に更新)することが可能です。

なお、最大値は電源リセットでもクリアされず、また、この画面はスイッチ無操作 10 分後も保持されます。

- 計測表示要素)主監視 : 歪率
 副監視(左) : 5次換算 又は 高調波次数(n)
 副監視(中央) : 高調波 5次換算含有率又は、高調波 n次含有率(n=3, 4, 5, 7, 9, 11, 13, 15)
 副監視(右) : 基本波実効値、高調波 5次換算実効値又は、高調波 n次実効値(n=3, 4, 5, 7, 9, 11, 13, 15)

③ 電圧高調波計測表示

電圧の歪率、高調波含有率、高調波実効値などの計測要素を表示する画面です。機能については電流高調波計測表示と同じです。

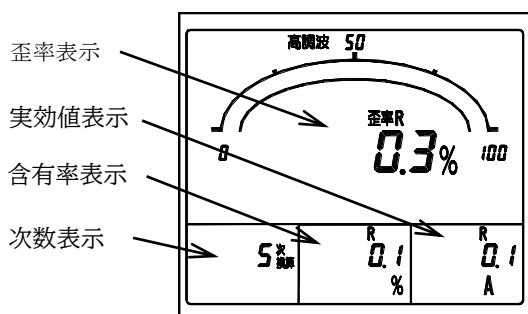

電流高調波計測表示

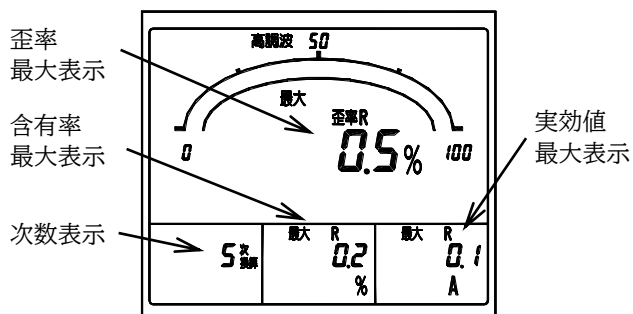

電流高調波計測最大表示

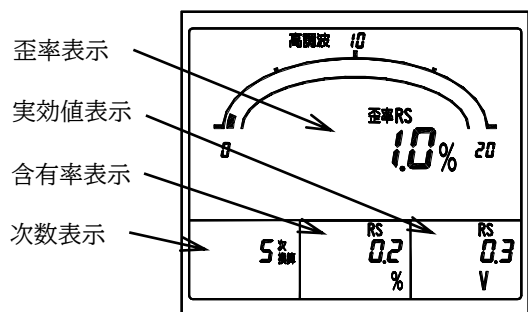

電圧高調波計測表示

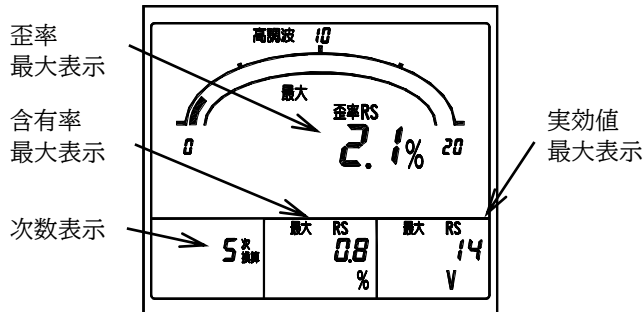

電圧高調波計測最大表示

4.2.2 警報検出画面

需要電流、高調波などの警報値の設定が可能な計測要素について、入力が入設定値を超えた場合に表示する画面です。通常の計測表示の他に、検出した要素が画面上段に表示されます。なお、OFF(不使用)に設定した計測要素については、検出は行いません。また、警報出力オプション付きの場合は、画面表示と同時に外部への警報出力(リレーa 接点)が可能です。

警報表示可能要素) 需要電流、需要電力、高調波歪率(電流、電圧)、高調波 5 次換算含有率(電流、電圧)、高調波 n 次含有率(電流、電圧 n=3, 4, 5, 7, 9, 11, 13, 15)、電圧

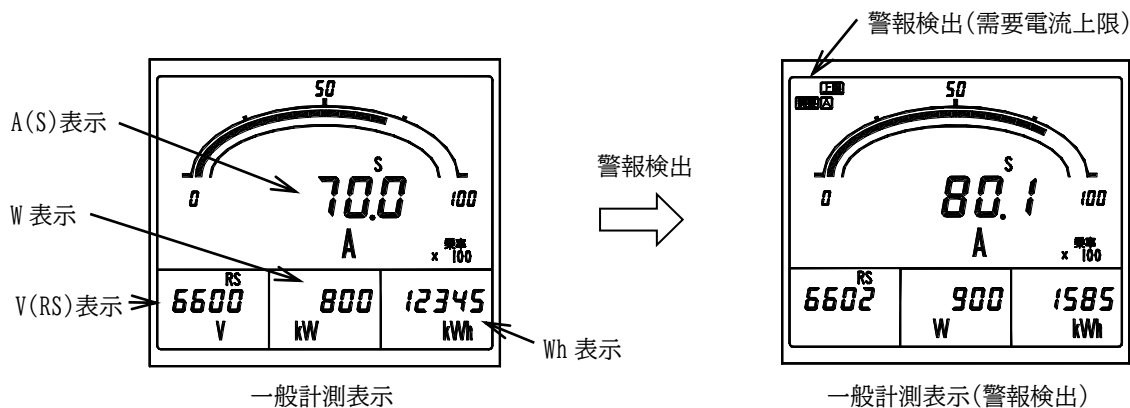

・各警報要素における検出時の表示例

警報要素が主監視、副監視のいずれかに計測表示している場合は、計測値が点滅表示となります。

警報復帰後の表示

復帰方式が自動復帰設定の場合：通常の計測表示に戻ります。

復帰方式が手動復帰設定の場合：検出表示、警報出力(該当要素を警報出力に設定した場合)は保持します。

この場合の復帰は警報リセット操作が必要です。警報リセットについては「4.3.7 リセット」を参照してください。

警報要素		表示例	警報要素		表示例
需要電流	上限		電圧高調波 5 次換算含有率	上限	
需要電力	上限		電圧高調波 n 次含有率	上限	

警報要素		表示例		警報要素		表示例	
電流高調波 5次換算 含有率	上限	<p>バーグラフを5次換算含有率に設定 (アンダーバーにて判別)</p>		電圧歪率	上限	<p>警報設定値 検出表示</p>	
		電流高調波 n次含有率	上限			<p>警報設定値 検出表示 バーグラフを3次含有率に設定 (アンダーバーにて判別)</p>	
電流歪率	上限			<p>警報設定値 検出表示</p>		電圧	下限

4.2.3 設定画面

各種設定を行う画面です。設定内容により3種類の設定モードがあります。
設定モードにおける操作、設定内容の詳細につきましては、「5. 設定」を参照してください。

① 設定モード1

主に計測表示要素、警報出力、警報値の設定を行います。
また、この設定モードにて警報出力のテストを行えます。

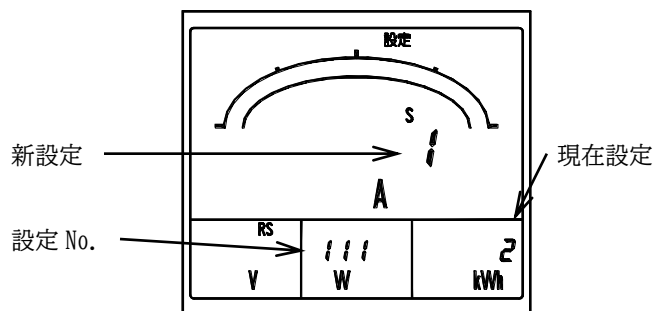

設定モード1(No.111 表示パターン)

② 設定モード2

主に測定レンジ、アナログ出力、パルス出力、計測表示 ON/OFF の設定を行います。
また、この設定モードにて設定値の初期化や、電力量積算値のリセットを行えます。

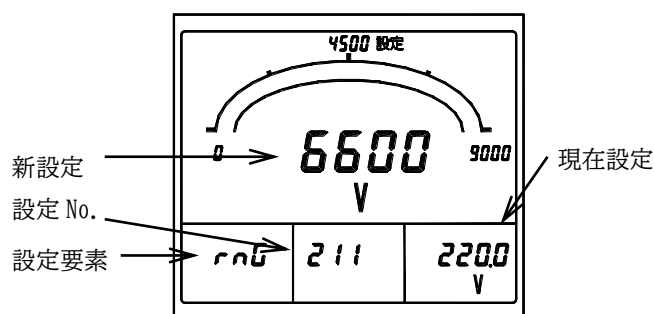

設定モード2(No.211 電圧レンジ)

③ 設定モード3

主に入力回路、潮流計測の設定を行います。
また、この設定モードにてアナログ出力の調整を行えます。

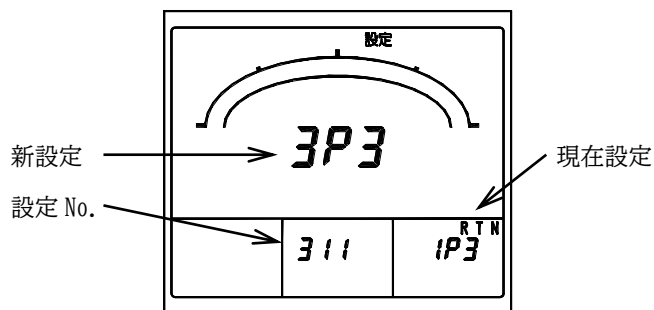

設定モード3(No.311 入力回路相線切替)

4.3 操作

4.3.1 主監視表示要素切替

主監視の計測表示要素を切替えます。切替えは $\boxed{+}$ $\boxed{-}$ で行います。

この操作は、一般計測表示のほかに高調波計測表示、最大・最小表示でも行えます。ただし、高調波計測表示では副監視が高調波次数と共に切り替わります。(主監視は歪率固定となります。)

なお、計測表示要素を切替えた後、スイッチ無操作 10 分後には自動的に元の計測表示要素に戻ります。

高調波計測表示、最大・最小表示では、スイッチ無操作 10 分後でも元の表示には戻りません。

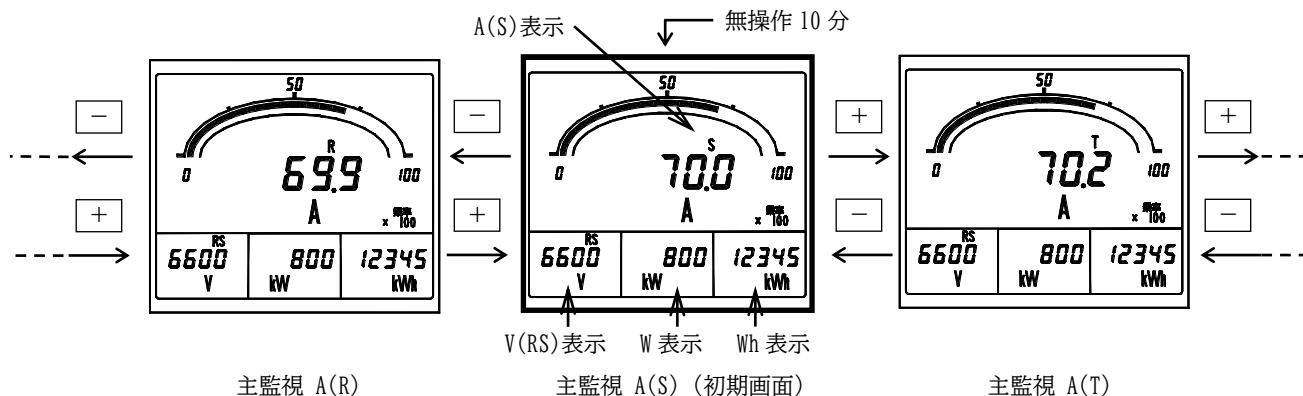

4.3.2 相(線間)表示切替

表示している全ての電流/電圧の相/線間表示を切り替えます。切替えは $\boxed{\text{DISPLAY}}$ で行います。

この操作は、一般計測表示のほかに高調波計測表示、最大・最小表示でも行えます。

なお、相/線間表示を切替えた後、スイッチ無操作 10 分後には自動的に元の相/線間表示に戻ります。

高調波計測表示、最大・最小表示では、スイッチ無操作 10 分後でも元の表示には戻りません。

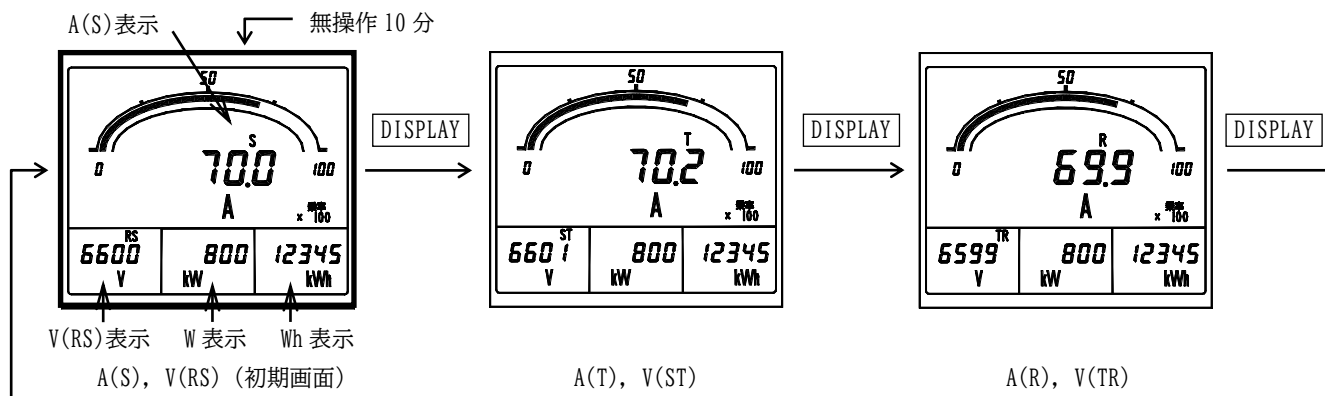

4.3.3 高調波計測表示切替

一般計測表示と高調波計測表示を切替えます。切替えは $\boxed{\text{MODE}}$ で行い、スイッチを押す度に一般計測表示→電流高調波計測表示→電圧高調波計測表示→一般計測表示...と切り替わります。

この操作は、最大・最小表示でも行えます。この場合、一般計測最大・最小表示→電流高調波計測最大表示→電圧高調波計測最大表示→一般計測最大・最小表示...と切り替わります。

なお、この操作については、スイッチ無操作 10 分後でも元の表示には戻りません。

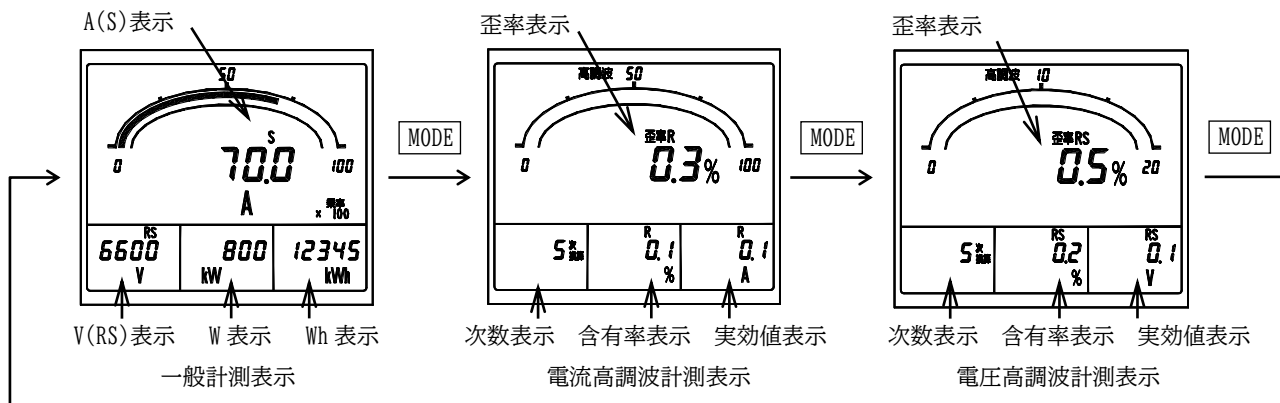

4.3.4 電力量積算値拡大表示

一般計測表示にて電力量を表示している場合に、電力量表示を通常表示(整数5桁)と拡大表示(整数2桁+小数点以下3桁)に切替えます。切替えは[SET]で行います。

なお、拡大表示後、スイッチ無操作10分後には自動的に通常表示に戻ります。

<注意> [SET]を3秒以上押し続けると電力量表示は切り替わらずに、設定モード1になりますのでご注意ください。

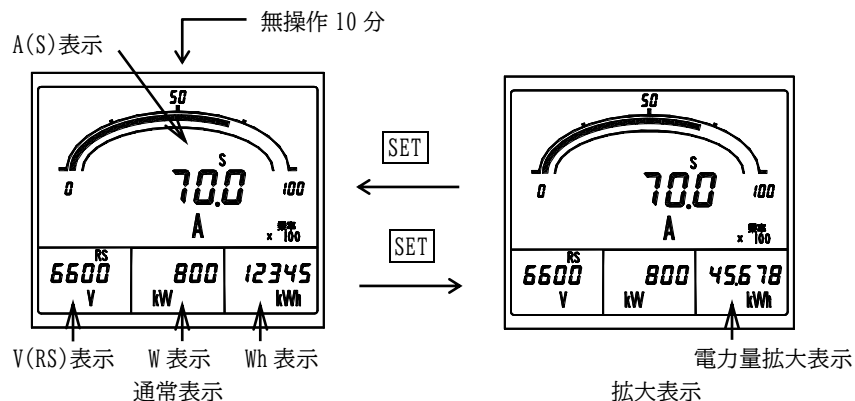

4.3.5 設定値確認

電圧レンジ(VT比)、電流レンジ(CT比)、警報出力設定値を確認します。確認は[RESET/SHIFT]と[-]を同時に押しを行い、設定値の切替えは[+] [-]で行います。この操作は、一般計測表示のほかに高調波計測表示、最大・最小表示でも行えます。なお、元の計測表示画面に戻る場合は、[DISPLAY]を押して戻ります。また、設定値確認後、スイッチ無操作10秒後には自動的に元の計測表示画面に戻ります。

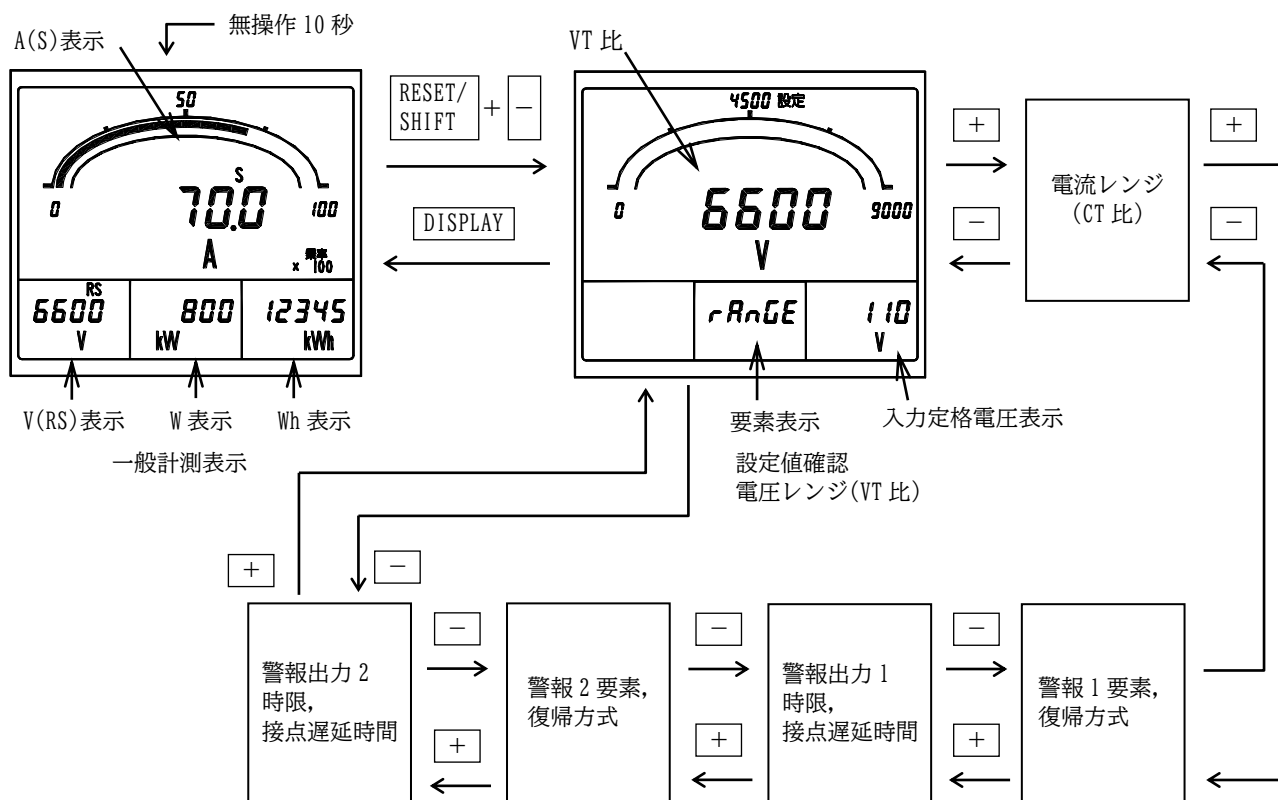

4.3.6 設定モード

各種、設定を行います。設定モードは3種類あり、それぞれ操作が異なります。

元の計測表示画面に戻る場合は、**DISPLAY**を押して戻ります。また、設定値確認後、スイッチ無操作10分後には自動的に元の計測表示画面に戻ります。

設定モードにおける操作、設定内容の詳細につきましては、「5. 設定」を参照してください。

- ・ 設定モード1：**SET**を3秒以上押し続けます。
- ・ 設定モード2：**SET**と**RESET/SHIFT**を同時に3秒以上押し続けます。
- ・ 設定モード3：**SET**と**DISPLAY**を同時に3秒以上押し続けます。

<参考> この操作は、一般計測表示の他に、高調波計測表示、最大・最小表示でも行えます。

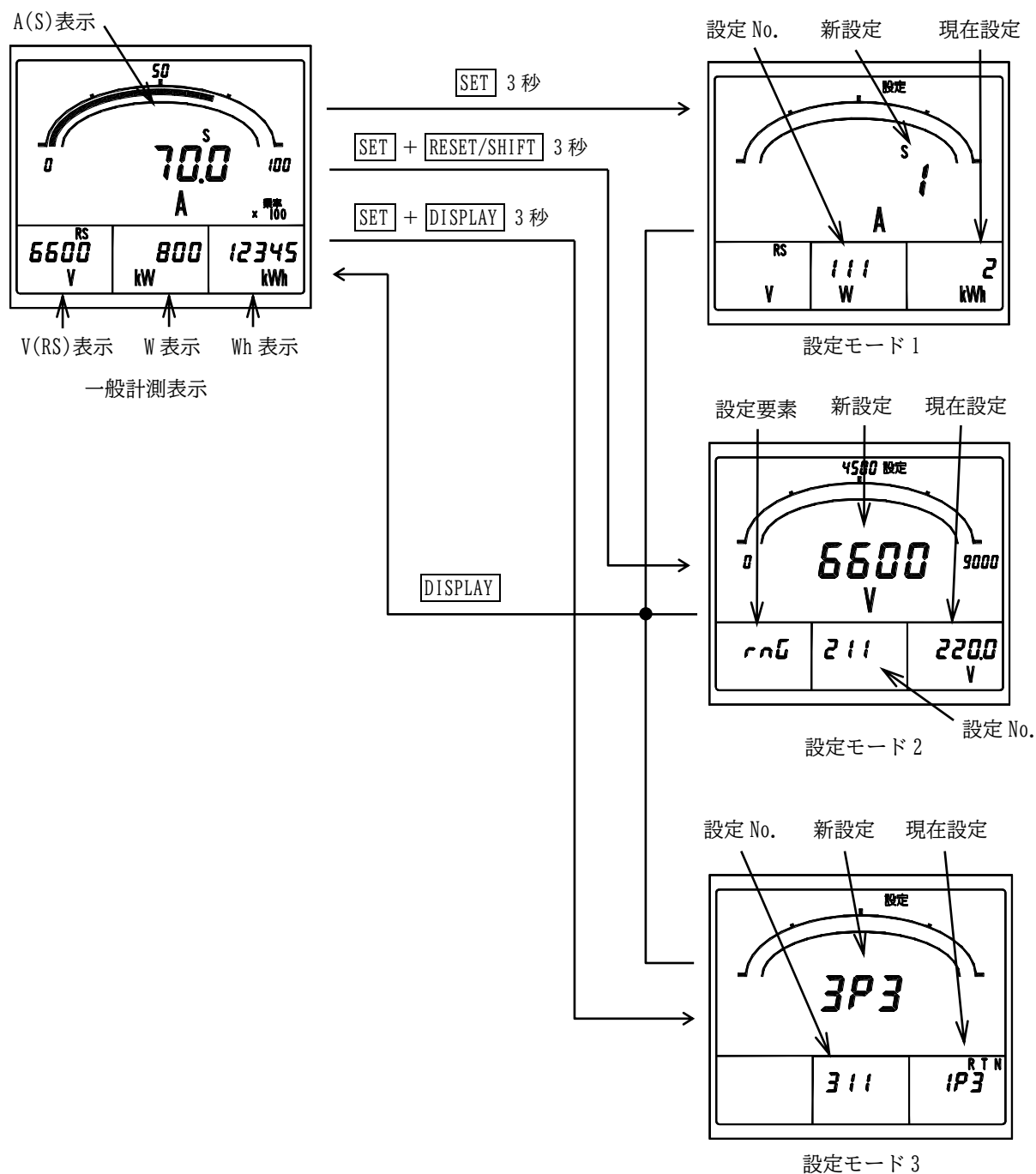

4.3.7 リセット

各種、リセットを行います。リセットには、電力量積算値のリセット(ゼロクリア)、最大値・最小値のリセット(その時点の瞬時値に更新)、警報出力リセット(警報出力のオフ(手動復帰設定時))があり、それぞれ操作が異なります。また、それぞれのリセットを行うには、どの計測表示画面から操作を行うかの条件が必要となります。

(1) 電力積算値リセット

各種電力量の積算値について一括でリセットを行います。なお、電力量リセットは設定モード2にて行います。設定モード2の詳細につきましては、「5.3.2 設定モード2」を参照してください。

- ① **SET**と**RESET/SHIFT**を同時に3秒以上押し続け、設定モード2に入ります。
- ② 設定画面が設定No.271になるまで**MODE**を押し、さらに**RESET/SHIFT**を1回押して電力量リセット画面にします。
- ③ **SET**を3秒以上押し続けます。
- ④ **DISPLAY**を押し、計測画面に戻ります。

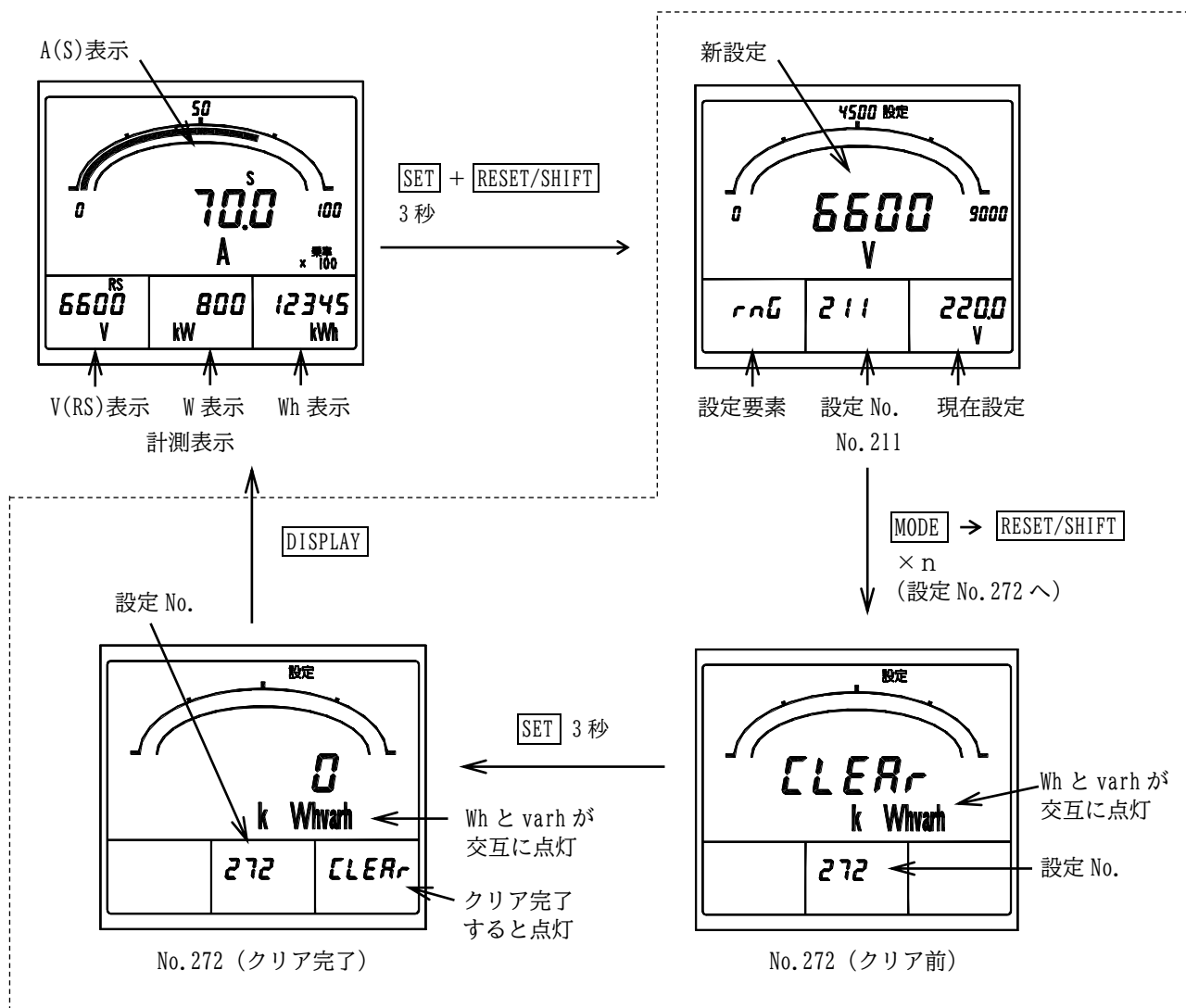

設定モード2

(2) 最大値・最小値リセット

各種計測値の最大値、最小値についてリセットを行います。このリセットには、計測要素個別に行う方法と、全ての最大値、最小値を一括でリセットする方法の2種類があります。

a) 個別リセット

ある特定の最大値、最小値のみについてリセットを行います。この操作により他の最大値、最小値はリセットされません。

- ① リセットさせたい計測要素を表示させます。(一般計測最大・最小表示又は、電流、電圧高調波計測最大表示)
- ② **RESET/SHIFT** を1秒以上押し続けます。

<注意> 瞬時計測表示にてこの操作を行いますと警報出力のリセットを行ってしまいますので、必ずリセットさせたい最大値・最小値計測要素を表示させた上で、この操作を行ってください。

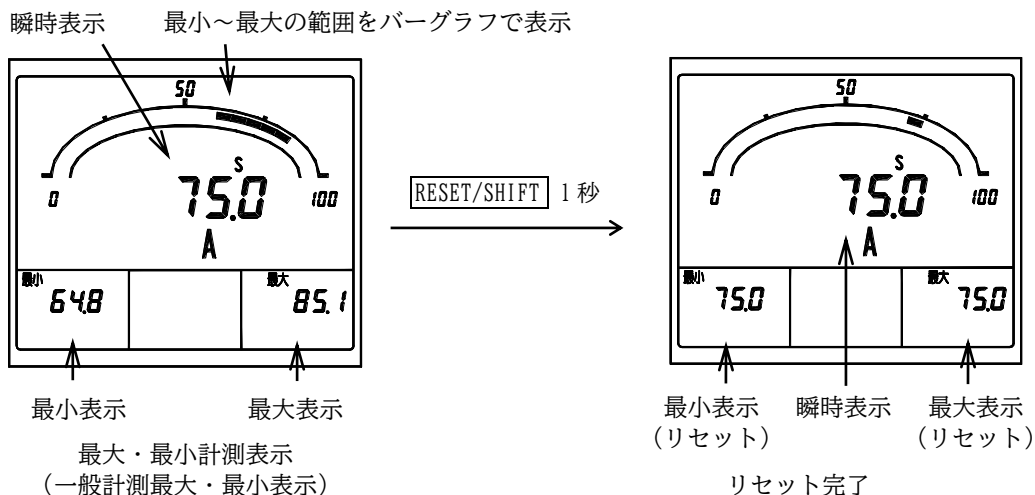

b) 一括リセット

全ての最大値、最小値についてリセットを行います。

- ① 最大、最小計測表示(一般計測最大・最小表示又は、電流、電圧高調波計測最大表示)にて **RESET/SHIFT** と **+** を同時に1秒以上押し続けます。

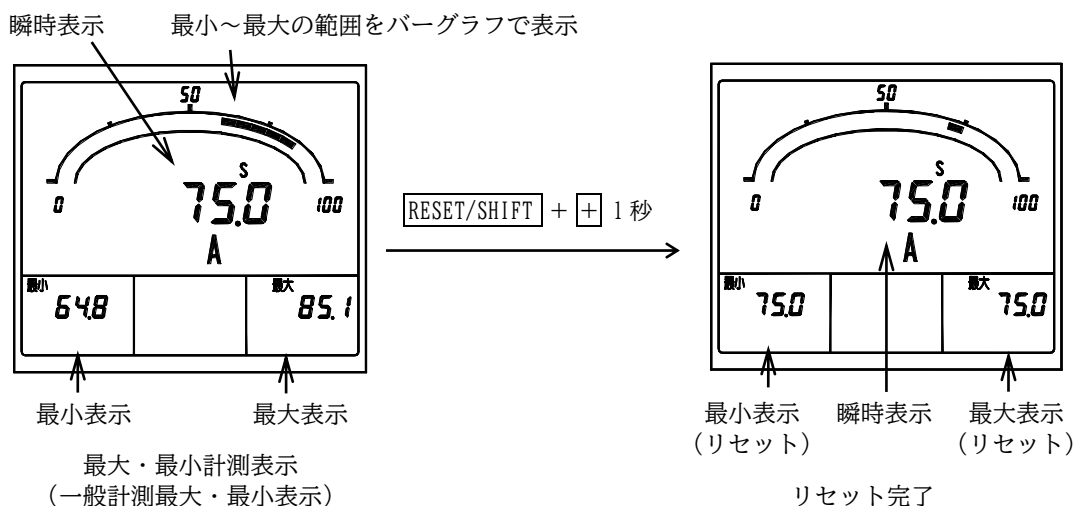

<注意> 一般計測最大・最小値リセットでは、一般計測の全ての要素が一括リセットされます。(高調波計測最大値はリセットされません。)
 高調波計測最大値リセットは、電流要素と電圧要素が一括リセットされます。(一般計測最大値・最小値はリセットされません。)

(3) 警報リセット

警報出力オプション付きにて、警報復帰方式を“HOLD(手動復帰)”に設定した警報出力について、リセット(出力オフ)を行います。ただし、警報が継続して発生している場合、この操作により出力はオフされません。

また、警報復帰方式を“AUTO(自動復帰)”に設定した場合は、警報復帰に合わせて出力もオフされますので、この操作は不要です。

警報出力が2点の場合、この操作によりいずれの出力ともリセット(出力オフ)されます。

(個別での復帰操作はできません)

高調波5次換算含有率(反限時モード)で警報が発生した場合、進相コンデンサ設備における直列リアクトルの過負荷状態を考慮し、15~100分間(高調波の状態による)警報リセットの操作は行えません。

① 瞬時計測表示(一般計測表示又は、電流、電圧高調波計測表示)にて **RESET/SHIFT** を1秒以上押し続けます。

<注意> 最大、最小計測表示にてこの操作を行いますと表示している計測要素の最大値、最小値のリセットを行ってしまいますので、必ず瞬時計測表示をさせた状態でこの操作を行ってください。

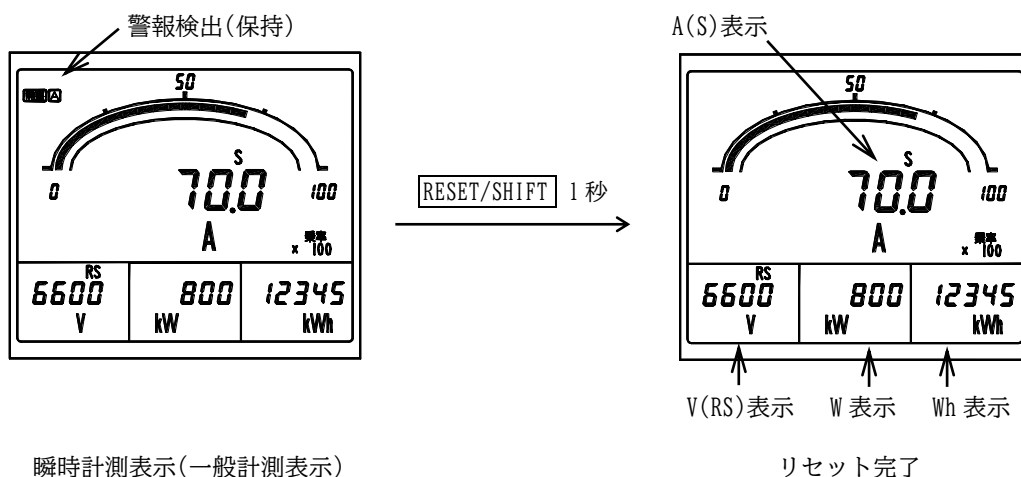

瞬時計測表示(一般計測表示)

リセット完了

5. 設定

< 注意 >

入力回路共用品をご購入後、入力回路設定を変更する場合は、必ず設定モード3の入力回路設定から設定を行ってください。他の設定を変更後に、入力回路設定を変更すると、全ての設定値が変更後の入力回路の初期値に戻ってまいります。

5.1 機能一覧

本製品は前面スイッチで様々な機能を設定することができます。

<注意> ご注文時に入力回路をご指定していない場合は、三相3線の初期設定値にて出荷しています。

設定モード1 機能一覧 (1)

設定番号	機能	機能の内容説明	初期設定値	重要設定	参照頁	
111	表示パターン	デジタル4表示とバーグラフ表示の組合せパターンを設定します	パターン1	○	36~40	
112	主監視	デジタル主監視の表示要素を設定します	三相3線	A(S)	○	36~40
			単相3線	A(R)		
			単相	A		
113	副監視(左)	デジタル副監視(左)の表示要素を設定します	三相3線	V(RS)	○	36~40
			単相3線	V(RN)		
			単相	V		
114	副監視(中央)	デジタル副監視(中央)の表示要素を設定します	W	○	36~40	
115	副監視(右)	デジタル副監視(右)の表示要素を設定します	Wh	○	36~40	
116	バーグラフ	バーグラフの表示要素を設定します	三相3線	A(S)	○	36~40
			単相3線	A(R)		
			単相	A		
121AL ⁽⁸⁾	警報1要素	警報1の出力要素を設定します	DA	○	41	
122AL ⁽⁸⁾	警報1復帰方式	警報1の復帰時の出力動作を設定します	自動復帰		41	
123AL ⁽⁸⁾	警報1マスク時間 (接点遅延時間)	警報1の接点遅延時間を設定します	0秒		41	
124AL ⁽⁸⁾	警報1テスト	警報1の出力テストを行います	—		41	
125AL ⁽⁸⁾	警報2要素	警報2の出力要素を設定します	DA	○	41	
126AL ⁽⁸⁾	警報2復帰方式	警報2の復帰時の出力動作を設定します	自動復帰		41	
127AL ⁽⁸⁾	警報2マスク時間 (接点遅延時間)	警報2の接点遅延時間を設定します	0秒		41	
128AL ⁽⁸⁾	警報2テスト	警報2の出力テストを行います	—		41	
131H	需要電流上限値	需要電流の上限警報値を設定します	フルスケールを100%として80%		42	
132	需要電流時限	需要電流の時限を設定します	0秒	○	42	
133H	需要電力上限値	需要電力の上限警報値を設定します	OFF(不使用)		42	
134	需要電力時限	需要電力の時限を設定します	0秒	○	42	
135	需要電力動作方式	需要電力の動作方式を設定します	熱動形に合わせた演算方式	○	42	
136	力率動作方式	力率計測の動作方式を設定します	瞬時計測		42	

注⁽⁸⁾ 該当するオプションが無い場合は、設定項目は表示しません。

設定モード1 機能一覧 (2)

設定番号	機能	機能の内容説明	初期設定値	重要設定	参照頁
141H	電流歪率上限値	電流歪率の上限警報値を設定します	OFF(不使用)		43
142H	電流 5 次換算含有率上限値	電流 5 次換算含有率の上限警報値を設定します	OFF(不使用)		43
143	電流 n 次含有率要素	電流 n 次含有率の次数を設定します	5 次		43
144H	電流 n 次含有率上限値	電流 n 次含有率の上限警報値を設定します	OFF(不使用)		43
145H	電圧歪率上限値	電圧歪率の上限警報値を設定します	OFF(不使用)		43
146H	電圧 5 次換算含有率上限値	電圧 5 次換算含有率の上限警報値を設定します	OFF(不使用)		43
147	電圧 n 次含有率要素	電圧 n 次含有率の次数を設定します	5 次		43
148H	電圧 n 次含有率上限値	電圧 n 次含有率の上限警報値を設定します	OFF(不使用)		43
149	5 次換算検出特性	5 次換算含有率の検出特性を設定します	反限時モード		43
14A	平均値時限	高調波の平均値検出時限を設定します	0 分		43
151H	瞬時計測電圧上限値	瞬時電圧の上限警報値を設定します	OFF(不使用)		44
152L	瞬時計測電圧下限値	瞬時電圧の下限警報値を設定します	OFF(不使用)		44
171	バックライト動作	バックライトの点灯/消灯を設定します。	自動消灯		44
172	バックライト明るさ	バックライトの明るさを設定します。	3 (中間)		44

設定モード2 機能一覧 (1)

設定番号	機能	機能の内容説明	初期設定値		重要設定	参照頁
211	電圧レンジ	電圧測定レンジ(VT比)を設定します	三相3線	6600V ⁽¹⁰⁾	○	45~47
			单相3線	110.0V		
			单相	3300V ⁽¹⁰⁾		
212	電流レンジ	電流測定レンジ(CT比)を設定します	三相3線	100.0A	○	45~47
			单相3線	500A		
			单相	50.0A		
213	電流表示固有感度	電流メータのフルスケールを設定します	三相3線	100.0A		45~47
			单相3線	500A		
			单相	50.0A		
214	電力極性	電力メータの振れ表示を設定します	片振れ			45~47
215	電力レンジ	電力メータのフルスケールを設定します	三相3線	1200kW ⁽¹¹⁾		45~47
			单相3線	100.0kW		
			单相	150.0kW ⁽¹¹⁾		
216	無効電力レンジ	無効電力メータのフルスケールを設定します	三相3線	600kvar ⁽¹¹⁾		45~47
			单相3線	50.0kvar		
			单相	75.0kvar ⁽¹¹⁾		
217	力率レンジ	力率メータのフルスケール及びアナログ出力の出力レンジを設定します	0.500~1.000~0.500			45~47
218	周波数レンジ	周波数メータのフルスケール及びアナログ出力の出力レンジを設定します	45.0~65.0Hz			45~47
221A ⁽⁹⁾	A01 出力要素	A01(アナログ出力1)の出力要素を設定します	三相3線	A(S)	○	48,49
			单相3線	A(R)		
			单相	A		
222A ⁽⁹⁾	A02 出力要素	A02(アナログ出力2)の出力要素を設定します	三相3線	V(RS)	○	48,49
			单相3線	V(RN)		
			单相	V		
223A ⁽⁹⁾	A03 出力要素	A03(アナログ出力3)の出力要素を設定します	W		○	48,49
224A ⁽⁹⁾	A04 出力要素	A04(アナログ出力4)の出力要素を設定します	cos φ		○	48,49
225A ⁽⁹⁾	電流出力固有感度	電流のアナログ出力感度(入力に対する出力の%)を設定します	100.0%			48,49
226A ⁽⁹⁾	電力出力固有感度	電力のアナログ出力感度(入力に対する出力の%)を設定します	100.0%			48,49
227A ⁽⁹⁾	無効電力出力固有感度	無効電力のアナログ出力感度(入力に対する出力の%)を設定します	50.0%			48,49
228A ⁽⁹⁾	低入力カット	アナログ出力について、0.5%以下に相当する微小入力時の出力を下限值にする機能について設定します	OFF(不使用)			48,49
241P ⁽⁹⁾	P01 要素	P01(パルス出力1)の出力要素を設定します	Wh		○	49
242P ⁽⁹⁾⁽¹²⁾	P01 パルス単位	P01(パルス出力1)の出力パルス単位を設定します	三相3線	10kWh/p		49
			单相3線	1kWh/p		
			单相			
243P ⁽⁹⁾	P02 要素	P02(パルス出力2)の出力要素を設定します	Wh		○	49
244P ⁽⁹⁾⁽¹²⁾	P02 パルス単位	P02(パルス出力2)の出力パルス単位を設定します	三相3線	10kWh/p		49
			单相3線	1kWh/p		
			单相			

注⁽⁹⁾ 該当するオプションが無い場合は、設定項目は表示しません。

注⁽¹⁰⁾ 220V 入力では、“220V” となります。

注⁽¹¹⁾ 220V 入力では、“40.0kW”，“20.00kvar”(3φ3W)、及び“10.00kW”，“5.00kvar”(1φ2W)となります。

注⁽¹²⁾ 220V 入力では、“0.1kWh/p” となります。(3φ3W、1φ2W)

設定モード2 機能一覧 (2)

設定番号	機能	機能の内容説明	初期設定値	重要設定	参照頁
261	電圧 ON/OFF	電圧計測表示の ON/OFF を設定します	ON		50
262	電流 ON/OFF	電流計測表示の ON/OFF を設定します	ON		50
263	電力 ON/OFF	電力計測表示の ON/OFF を設定します	ON		50
264	無効電力 ON/OFF	無効電力計測表示の ON/OFF を設定します	ON		50
265	力率 ON/OFF	力率計測表示の ON/OFF を設定します	ON		50
266	周波数 ON/OFF	周波数計測表示の ON/OFF を設定します	ON		50
267	受電電力量 ON/OFF	受電電力量計測表示の ON/OFF を設定します	ON		50
268	送電電力量 ON/OFF	送電電力量計測表示の ON/OFF を設定します	ON		50
269	受電無効電力量 (LAG, LEAD) ON/OFF	受電無効電力量(LAG, LEAD)計測表示の ON/OFF を設定します	ON		50
26A	送電無効電力量 (LAG, LEAD) ON/OFF	送電無効電力量(LAG, LEAD)計測表示の ON/OFF を設定します	ON		50
26B	高調波電流 ON/OFF	高調波電流計測表示の ON/OFF を設定します	ON		50
26C	高調波電圧 ON/OFF	高調波電圧計測表示の ON/OFF を設定します	ON		50
271	設定値初期化	全ての設定値を初期化(初期設定値に戻す)します	—		50
272	電力量リセット	各電力量について一括で積算値のクリアを行います	—		50

設定モード3 機能一覧

設定番号	機能	機能の内容説明	初期設定値		重要設定	参照頁
311	入力回路相線切替	入力回路や相線について設定します	三相3線	3φ3W	○	51
			単相3線	1φ3W(R-N-T)		
			単相	1φ2W		
312	入力電圧	入力電圧/相電圧フルスケールを設定します	三相3線	110V	○	51
			単相3線	300V		
			単相	110V		
321	計測不感帯	計測表示の不感帯を設定します	0.0%			52
322	潮流計測	無効電力、力率の計測について一般計測か送電/受電を意識した潮流計測かを設定します	一般計測			52
341 (13)	A01 バイアス調整	A01(アナログ出力1)のバイアス値を設定します	0.0%			53
342 (13)	A01 スパン調整	A01(アナログ出力1)のスパン値を設定します	100.0%			53
343 (13)	A02 バイアス調整	A02(アナログ出力2)のバイアス値を設定します	0.0%			53
344 (13)	A02 スパン調整	A02(アナログ出力2)のスパン値を設定します	100.0%			53
345 (13)	A03 バイアス調整	A03(アナログ出力3)のバイアス値を設定します	0.0%			53
346 (13)	A03 スパン調整	A03(アナログ出力3)のスパン値を設定します	100.0%			53
347 (13)	A04 バイアス調整	A04(アナログ出力4)のバイアス値を設定します	0.0%			53
348 (13)	A04 スパン調整	A04(アナログ出力4)のスパン値を設定します	100.0%			53

注⁽¹³⁾ 該当するオプションが無い場合は、設定項目は表示しません。

5.2 設定早見表

製品の仕様、オプションの有無において設定項目が変わりますのでご注意ください。

(1) 重要な設定 ()内は設定番号で設定画面になるとこの番号が画面に表示されます。

項目	設定・操作手順	参照頁
電圧計の測定レンジを設定する (211)	<p>[SET] [RESET/SHIFT]を同時に3秒以上押す → [+] [-]で測定レンジを選ぶ → [SET]を押す (211)</p> <p>→ 選んだ測定レンジが登録される → [DISPLAY]を押す → 表示モードに戻る</p>	45~47
電流計の測定レンジを設定する (212)	<p>[SET] [RESET/SHIFT]を同時に3秒以上押す → [RESET/SHIFT]を押す → (211) (212)</p> <p>[+] [-]で測定レンジを選ぶ → [SET]を押す → 選んだ測定レンジが登録される →</p> <p>[DISPLAY]を押す → 表示モードに戻る</p>	45~47
表示組合せを設定する (111)	<p>[SET]を3秒以上押す → [+] [-]で表示組合せを選ぶ → [SET]を押す → (111)</p> <p>選んだ表示組合せが登録される → [DISPLAY]を押す → 表示モードに戻る</p>	36~40
アナログ出力1(A01)の出力要素を設定する (221A)	<p>[SET] [RESET/SHIFT]を同時に3秒以上押す → [MODE]を押す → [+] [-]で出力要素を選ぶ → (211) (221A)</p> <p>[SET]を押す → 選んだ出力要素が登録される → [DISPLAY]を押す → 表示モードに戻る</p>	48, 49
アナログ出力2(A02)の出力要素を設定する (222A)	<p>[SET] [RESET/SHIFT]を同時に3秒以上押す → [MODE]を押す → [RESET/SHIFT]を押す → (211) (221A) (222A)</p> <p>[+] [-]で出力要素を選ぶ → [SET]を押す → 選んだ出力要素が登録される →</p> <p>[DISPLAY]を押す → 表示モードに戻る</p>	48, 49
アナログ出力3(A03)の出力要素を設定する (223A)	<p>[SET] [RESET/SHIFT]を同時に3秒以上押す → [MODE]を押す → [RESET/SHIFT]を押す → (211) (221A) (222A)</p> <p>[RESET/SHIFT]を押す → [+] [-]で出力要素を選ぶ → [SET]を押す → (223A)</p> <p>選んだ出力要素が登録される → [DISPLAY]を押す → 表示モードに戻る</p>	48, 49
アナログ出力4(A04)の出力要素を設定する (224A)	<p>[SET] [RESET/SHIFT]を同時に3秒以上押す → [MODE]を押す → [RESET/SHIFT]を押す → (211) (221A) (222A)</p> <p>[RESET/SHIFT]を押す → [RESET/SHIFT]を押す → [+] [-]で出力要素を選ぶ → [SET]を押す (223A) (224A)</p> <p>→ 選んだ出力要素が登録される → [DISPLAY]を押す → 表示モードに戻る</p>	48, 49
パルス出力1(P01)の出力要素を設定する (241P)	<p>[SET] [RESET/SHIFT]を同時に3秒以上押す → [MODE]を押す → [MODE]を押す → (211) (221A) (241P)</p> <p>[+] [-]で出力要素を選ぶ → [SET]を押す → 選んだ出力要素が登録される →</p> <p>[DISPLAY]を押す → 表示モードに戻る</p>	49
パルス出力2(P02)の出力要素を設定する (243P)	<p>[SET] [RESET/SHIFT]を同時に3秒以上押す → [MODE]を押す → [MODE]を押す → (211) (221A) (241P)</p> <p>[RESET/SHIFT]を押す → [RESET/SHIFT]を押す → [+] [-]で出力要素を選ぶ → [SET]を押す (242P) (243P)</p> <p>→ 選んだ出力要素が登録される → [DISPLAY]を押す → 表示モードに戻る</p>	49
警報出力1の要素を設定する (121AL)	<p>[SET]を3秒以上押す → [MODE]を押す → [+] [-]で要素を選ぶ → [SET]を押す → (111) (121AL)</p> <p>選んだ要素が登録される → [DISPLAY]を押す → 表示モードに戻る</p>	41

項目	設定・操作手順	参照頁
警報出力 2 の要素を設定する (125AL)	<p> <input type="button" value="SET"/>を 3 秒以上押す → <input type="button" value="MODE"/>を押す → <input type="button" value="RESET/SHIFT"/>を押す → <input type="button" value="RESET/SHIFT"/>を押す → (111) (121AL) (122AL) (123AL) <input type="button" value="RESET/SHIFT"/>を押す → <input type="button" value="RESET/SHIFT"/>を押す → <input type="button" value="+"/> <input type="button" value="-"/>で要素を選ぶ → <input type="button" value="SET"/>を押す → (124AL) (125AL) 選んだ要素が登録される → <input type="button" value="DISPLAY"/>を押す → 表示モードに戻る </p>	41
需要電流の時限を設定する (132)	<p> <input type="button" value="SET"/>を 3 秒以上押す → <input type="button" value="MODE"/>を押す → <input type="button" value="MODE"/>を押す → <input type="button" value="RESET/SHIFT"/>を押す → (111) (121AL) (131H) (132) <input type="button" value="+"/> <input type="button" value="-"/>で時限を選ぶ → <input type="button" value="SET"/>を押す → 選んだ時限が登録される → <input type="button" value="DISPLAY"/>を押す → 表示モードに戻る </p>	42
需要電力の時限を設定する (134)	<p> <input type="button" value="SET"/>を 3 秒以上押す → <input type="button" value="MODE"/>を押す → <input type="button" value="MODE"/>を押す → <input type="button" value="RESET/SHIFT"/>を押す → (111) (121AL) (131H) (132) <input type="button" value="RESET/SHIFT"/>を押す → <input type="button" value="RESET/SHIFT"/>を押す → <input type="button" value="+"/> <input type="button" value="-"/>で時限を選ぶ → <input type="button" value="SET"/>を押す → (133H) (134) 選んだ時限が登録される → <input type="button" value="DISPLAY"/>を押す → 表示モードに戻る </p>	42
需要電力の動作方式を設定する (135)	<p> <input type="button" value="SET"/>を 3 秒以上押す → <input type="button" value="MODE"/>を押す → <input type="button" value="MODE"/>を押す → <input type="button" value="RESET/SHIFT"/>を押す → (111) (121AL) (131H) (132) <input type="button" value="RESET/SHIFT"/>を押す → <input type="button" value="RESET/SHIFT"/>を押す → <input type="button" value="RESET/SHIFT"/>を押す → (133H) (134) (135) <input type="button" value="+"/> <input type="button" value="-"/>で動作方式を選ぶ → <input type="button" value="SET"/>を押す → 選んだ動作方式が登録される → <input type="button" value="DISPLAY"/>を押す → 表示モードに戻る </p>	42
入力回路の相線を設定する (311)	<p> <input type="button" value="SET"/> <input type="button" value="DISPLAY"/>を同時に 3 秒以上押す → <input type="button" value="+"/> <input type="button" value="-"/>で相線を選ぶ → <input type="button" value="SET"/>を押す → (311) 選んだ相線が登録される → <input type="button" value="DISPLAY"/>を押す → 表示モードに戻る </p>	51
入力電圧(相電圧フルスケール)を設定する (312)	<p> <input type="button" value="SET"/> <input type="button" value="DISPLAY"/>を同時に 3 秒以上押す → <input type="button" value="RESET/SHIFT"/>を押す → (311) (312) <input type="button" value="+"/> <input type="button" value="-"/>で入力電圧(1φ3W の場合は相電圧フルスケール)を選ぶ → <input type="button" value="SET"/>を押す → 選んだ入力電圧が登録される → <input type="button" value="DISPLAY"/>を押す → 表示モードに戻る </p>	51

(2) 表示パターン以外の表示組合せにする ()内は設定番号で設定画面になるとこの番号が画面に表示されます。

項目	設定・操作手順	参照頁
主監視の表示要素を設定する (112)	<p>[SET]を3秒以上押す → [RESET/SHIFT]を押す → [+]で表示要素を選ぶ → [SET]を押す (111) (112)</p> <p>→ 選んだ表示要素が登録される → [DISPLAY]を押す → 表示モードに戻る</p>	36~40
副監視(左)の表示要素を設定する (113)	<p>[SET]を3秒以上押す → [RESET/SHIFT]を押す → [RESET/SHIFT]を押す → (111) (112) (113)</p> <p>[+]で表示要素を選ぶ → [SET]を押す → 選んだ表示要素が登録される →</p> <p>[DISPLAY]を押す → 表示モードに戻る</p>	36~40
副監視(中央)の表示要素を設定する (114)	<p>[SET]を3秒以上押す → [RESET/SHIFT]を押す → [RESET/SHIFT]を押す → [RESET/SHIFT]を押す (111) (112) (113)</p> <p>→ [+]で表示要素を選ぶ → [SET]を押す → 選んだ表示要素が登録される → (114)</p> <p>[DISPLAY]を押す → 表示モードに戻る</p>	36~40
副監視(右)の表示要素を設定する (115)	<p>[SET]を3秒以上押す → [RESET/SHIFT]を押す → [RESET/SHIFT]を押す → [RESET/SHIFT]を押す (111) (112) (113)</p> <p>→ [RESET/SHIFT]を押す → [+]で表示要素を選ぶ → [SET]を押す → (114) (115)</p> <p>選んだ表示要素が登録される → [DISPLAY]を押す → 表示モードに戻る</p>	36~40
バーグラフ表示要素を設定する (116)	<p>[SET]を3秒以上押す → [RESET/SHIFT]を押す → [RESET/SHIFT]を押す → [RESET/SHIFT]を押す (111) (112) (113)</p> <p>→ [RESET/SHIFT]を押す → [RESET/SHIFT]を押す → (114) (115) (116)</p> <p>[+]で表示要素を選ぶ(副監視を選ぶとデジタル表示の下に_が点灯します) →</p> <p>[SET]を押す → 選んだ表示要素が登録される → [DISPLAY]を押す → 表示モードに戻る</p>	36~40

(3) 電力極性及び測定レンジの設定 ()内は設定番号で設定画面になるとこの番号が画面に表示されます。

項目	設定・操作手順	参照頁
電力の測定レンジを設定する (214), (215)	<p>[SET] [RESET/SHIFT]を同時に3秒以上押す → [RESET/SHIFT]を押す → [RESET/SHIFT]を押す (211) (212)</p> <p>→ [RESET/SHIFT]を押す → [+]でメータの片振れ(P)、両振れ(-)を選ぶ → [SET]を押す (213) (214)</p> <p>→ 選んだ振れが登録される → [RESET/SHIFT]を押す → [+]で測定レンジを選ぶ → (215)</p> <p>[SET]押す → 選んだ測定レンジが登録される → [DISPLAY]を押す → 表示モードに戻る</p>	45~47

(4) 無効電力測定レンジの設定 ()内は設定番号で設定画面になるとこの番号が画面に表示されます。

項目	設定・操作手順	参照頁
無効電力の測定レンジを設定する (216)	<p>[SET] [RESET/SHIFT]を同時に3秒以上押す → [RESET/SHIFT]を押す → [RESET/SHIFT]を押す (211) (212)</p> <p>→ [RESET/SHIFT]を押す → [RESET/SHIFT]を押す → [RESET/SHIFT]を押す → (213) (214) (215) (216)</p> <p>[+]で測定レンジを選ぶ → [SET]を押す → 選んだ測定レンジが登録される →</p> <p>[DISPLAY]を押す → 表示モードに戻る</p>	45~47

(5) Wh(varh)出力パルス単位の設定 ()内は設定番号で設定画面になるとこの番号が画面に表示されます。

項目	設定・操作手順	参照頁
パルス出力 1(Po1)の パルス単位を設定する (242P)	<p>[SET] [RESET/SHIFT]を同時に3秒以上押す → [MODE]を押す → [MODE]を押す → (211) (221A) (241A)</p> <p>[RESET/SHIFT]を押す → [+]で出力パルス単位を選ぶ → [SET]を押す → (242P)</p> <p>選んだ出力パルス単位が登録される → [DISPLAY]を押す → 表示モードに戻る</p>	49
パルス出力 2(Po2)の パルス単位を設定する (244P)	<p>[SET] [RESET/SHIFT]を同時に3秒以上押す → [MODE]を押す → [MODE]を押す → (211) (221A) (241A)</p> <p>[RESET/SHIFT]を押す → [RESET/SHIFT]を押す → [RESET/SHIFT]を押す → (242P) (243P) (244P)</p> <p>[+]で出力パルス単位を選ぶ → [SET]を押す → 選んだ出力パルス単位が登録される → [DISPLAY]を押す → 表示モードに戻る</p>	49

(6) 力率、周波数測定レンジの設定 ()内は設定番号で設定画面になるとこの番号が画面に表示されます。

項目	設定・操作手順	参照頁
力率の測定レンジを 設定する (217)	<p>[SET] [RESET/SHIFT]を同時に3秒以上押す → [RESET/SHIFT]を押す → [RESET/SHIFT]を押す (211) (212)</p> <p>→ [RESET/SHIFT]を押す → [RESET/SHIFT]を押す → [RESET/SHIFT]を押す → (213) (214) (215) (216)</p> <p>[RESET/SHIFT]を押す → [+]で測定レンジを選ぶ → [SET]を押す → (217)</p> <p>選んだ測定レンジが登録される → [DISPLAY]を押す → 表示モードに戻る</p>	45~47
周波数の測定レンジ を設定する (218)	<p>[SET] [RESET/SHIFT]を同時に3秒以上押す → [RESET/SHIFT]を押す → [RESET/SHIFT]を押す (211) (212)</p> <p>→ [RESET/SHIFT]を押す → [RESET/SHIFT]を押す → [RESET/SHIFT]を押す → (213) (214) (215) (216)</p> <p>[RESET/SHIFT]を押す → [RESET/SHIFT]を押す → [+]で測定レンジを選ぶ → [SET]を押す (217) (218)</p> <p>→ 選んだ測定レンジが登録される → [DISPLAY]を押す → 表示モードに戻る</p>	45~47

(7) 電流表示固有感度設定 ()内は設定番号で設定画面になるとこの番号が画面に表示されます。

項目	設定・操作手順	参照頁
電流の表示感度(入力 に対する表示の%)を 設定する (213)	<p>[SET] [RESET/SHIFT]を同時に3秒以上押す → [RESET/SHIFT]を押す → [RESET/SHIFT]を押す (211) (212)</p> <p>→ [+]で表示感度を選ぶ → [SET]を押す → 選んだ表示感度が登録される → (213)</p> <p>[DISPLAY]を押す → 表示モードに戻る</p>	45~47

(8) アナログ出力設定 ()内は設定番号で設定画面になるとこの番号が画面に表示されます。

項目	設定・操作手順	参照頁
電流のアナログ出力感度(入力に対する出力の%)を設定する(225A)	<p>SET RESET/SHIFT を同時に 3 秒以上押す → MODE を押す → RESET/SHIFT を押す → (211) (221A) (222A)</p> <p>RESET/SHIFT を押す → RESET/SHIFT を押す → RESET/SHIFT を押す → (223A) (224A) (225A)</p> <p>+ - で出力感度を選ぶ → SET を押す → 選んだ出力感度が登録される →</p> <p>DISPLAY を押す → 表示モードに戻る</p>	48, 49
電力のアナログ出力感度(入力に対する出力の%)を設定する(226A)	<p>SET RESET/SHIFT を同時に 3 秒以上押す → MODE を押す → RESET/SHIFT を押す → (211) (221A) (222A)</p> <p>RESET/SHIFT を押す → RESET/SHIFT を押す → RESET/SHIFT を押す → (223A) (224A) (225A)</p> <p>RESET/SHIFT を押す → + - で出力感度を選ぶ → SET を押す → (226A)</p> <p>選んだ出力感度が登録される → DISPLAY を押す → 表示モードに戻る</p>	48, 49
無効電力のアナログ出力感度(入力に対する出力の%)を設定する(227A)	<p>SET RESET/SHIFT を同時に 3 秒以上押す → MODE を押す → RESET/SHIFT を押す → (211) (221A) (222A)</p> <p>RESET/SHIFT を押す → RESET/SHIFT を押す → RESET/SHIFT を押す → (223A) (224A) (225A)</p> <p>RESET/SHIFT を押す → RESET/SHIFT を押す → + - で出力感度を選ぶ → SET を押す → (226A) (227A)</p> <p>選んだ出力感度が登録される → DISPLAY を押す → 表示モードに戻る</p>	48, 49
アナログ出力の微小入力(0.5%以下)時の出力カット機能について設定する(228A)	<p>SET RESET/SHIFT を同時に 3 秒以上押す → MODE を押す → RESET/SHIFT を押す → (211) (221A) (222A)</p> <p>RESET/SHIFT を押す → RESET/SHIFT を押す → RESET/SHIFT を押す → (223A) (224A) (225A)</p> <p>RESET/SHIFT を押す → RESET/SHIFT を押す → RESET/SHIFT を押す → (226A) (227A) (228A)</p> <p>+ - で低入力カットの有無を選ぶ → SET を押す → 選んだ動作が登録される →</p> <p>DISPLAY を押す → 表示モードに戻る</p>	48, 49

(9) 警報出力設定 ()内は設定番号で設定画面になるとこの番号が画面に表示されます。

項目	設定・操作手順	参照頁
警報出力1の復帰方式を設定する (122AL)	<p>[SET]を3秒以上押す → [MODE]を押す → [RESET/SHIFT]を押す → [+][-]で復帰方式を選ぶ (111) (121AL) (122AL)</p> <p>→ [SET]を押す → 選んだ復帰方式が登録される → [DISPLAY]を押す → 表示モードに戻る</p>	41
警報出力1の接点遅延時間を設定する (123AL)	<p>[SET]を3秒以上押す → [MODE]を押す → [RESET/SHIFT]を押す → [RESET/SHIFT]を押す → (111) (121AL) (122AL) (123AL)</p> <p>[+][-]で接点遅延時間を選ぶ → [SET]を押す → 選んだ接点遅延時間が登録される →</p> <p>[DISPLAY]を押す → 表示モードに戻る</p>	41
警報出力2の復帰方式を設定する (126AL)	<p>[SET]を3秒以上押す → [MODE]を押す → [RESET/SHIFT]を押す → [RESET/SHIFT]を押す → (111) (121AL) (122AL) (123AL)</p> <p>[RESET/SHIFT]を押す → [RESET/SHIFT]を押す → [RESET/SHIFT]を押す → (124AL) (125AL) (126AL)</p> <p>[+][-]で復帰方式を選ぶ → [SET]を押す → 選んだ復帰方式が登録される →</p> <p>[DISPLAY]を押す → 表示モードに戻る</p>	41
警報出力2の接点遅延時間を設定する (127AL)	<p>[SET]を3秒以上押す → [MODE]を押す → [RESET/SHIFT]を押す → [RESET/SHIFT]を押す → (111) (121AL) (122AL) (123AL)</p> <p>[RESET/SHIFT]を押す → [RESET/SHIFT]を押す → [RESET/SHIFT]を押す → (124AL) (125AL) (126AL)</p> <p>[RESET/SHIFT]を押す → [+][-]で接点遅延時間を選ぶ → [SET]を押す → (127AL)</p> <p>選んだ接点遅延時間が登録される → [DISPLAY]を押す → 表示モードに戻る</p>	41

(10) 需要計測(電流、電力)設定 ()内は設定番号で設定画面になるとこの番号が画面に表示されます。

項目	設定・操作手順	参照頁
需要電流の上限警報値を設定する (131H)	<p>[SET]を3秒以上押す → [MODE]を押す → [MODE]を押す → [+][-]で上限警報値を選ぶ → (111) (121AL) (131H)</p> <p>[SET]を押す → 選んだ上限警報値が登録される → [DISPLAY]を押す → 表示モードに戻る</p>	42
需要電力の上限警報値を設定する (133H)	<p>[SET]を3秒以上押す → [MODE]を押す → [MODE]を押す → [RESET/SHIFT]を押す → (111) (121AL) (131H) (132)</p> <p>[RESET/SHIFT]を押す → [+][-]で上限警報値を選ぶ → [SET]を押す → (133H)</p> <p>選んだ上限警報値が登録される → [DISPLAY]を押す → 表示モードに戻る</p>	42
力率計測の動作方式を設定する (136)	<p>[SET]を3秒以上押す → [MODE]を押す → [MODE]を押す → [RESET/SHIFT]を押す → (111) (121AL) (131H) (132)</p> <p>[RESET/SHIFT]を押す → [RESET/SHIFT]を押す → [RESET/SHIFT]を押す → (133H) (134) (135)</p> <p>[RESET/SHIFT]を押す → [+][-]で動作方式を選ぶ → [SET]を押す → (136)</p> <p>選んだ動作方式が登録される → [DISPLAY]を押す → 表示モードに戻る</p>	42

(11) 高調波計測設定 ()内は設定番号で設定画面になるとこの番号が画面に表示されます。

項目	設定・操作手順	参照頁
電流歪率の上限警報値を設定する (141H)	<p>[SET]を3秒以上押す⇒[MODE]を押す⇒[MODE]を押す⇒[MODE]を押す⇒ (111) (121AL) (131H) (141H)</p> <p>[+][-]で上限警報値を選ぶ⇒[SET]を押す⇒選んだ上限警報値が登録される⇒</p> <p>[DISPLAY]を押す⇒表示モードに戻る</p>	43
電流5次換算含有率の上限警報値を設定する (142H)	<p>[SET]を3秒以上押す⇒[MODE]を押す⇒[MODE]を押す⇒[MODE]を押す⇒ (111) (121AL) (131H) (141H)</p> <p>[RESET/SHIFT]を押す⇒[+][-]で上限警報値を選ぶ⇒[SET]を押す⇒</p> <p>選んだ上限警報値が登録される⇒[DISPLAY]を押す⇒表示モードに戻る</p>	43
電流n次含有率の次数を設定する (143)	<p>[SET]を3秒以上押す⇒[MODE]を押す⇒[MODE]を押す⇒[MODE]を押す⇒ (111) (121AL) (131H) (141H)</p> <p>[RESET/SHIFT]を押す⇒[RESET/SHIFT]を押す⇒[+][-]で次数を選ぶ⇒[SET]を押す⇒</p> <p>選んだ次数が登録される⇒[DISPLAY]を押す⇒表示モードに戻る</p>	43
電流n次含有率の上限警報値を設定する (144H)	<p>[SET]を3秒以上押す⇒[MODE]を押す⇒[MODE]を押す⇒[MODE]を押す⇒ (111) (121AL) (131H) (141H)</p> <p>[RESET/SHIFT]を押す⇒[RESET/SHIFT]を押す⇒[RESET/SHIFT]を押す⇒ (142H) (143) (144H)</p> <p>[+][-]で上限警報値を選ぶ⇒[SET]を押す⇒選んだ上限警報値が登録される⇒</p> <p>[DISPLAY]を押す⇒表示モードに戻る</p>	43
電圧歪率の上限警報値を設定する (145H)	<p>[SET]を3秒以上押す⇒[MODE]を押す⇒[MODE]を押す⇒[MODE]を押す⇒ (111) (121AL) (131H) (141H)</p> <p>[RESET/SHIFT]を押す⇒[RESET/SHIFT]を押す⇒[RESET/SHIFT]を押す⇒ (142H) (143) (144H)</p> <p>[RESET/SHIFT]を押す⇒[+][-]で上限警報値を選ぶ⇒[SET]を押す⇒</p> <p>選んだ上限警報値が登録される⇒[DISPLAY]を押す⇒表示モードに戻る</p>	43
電圧5次換算含有率の上限警報値を設定する (146H)	<p>[SET]を3秒以上押す⇒[MODE]を押す⇒[MODE]を押す⇒[MODE]を押す⇒ (111) (121AL) (131H) (141H)</p> <p>[RESET/SHIFT]を押す⇒[RESET/SHIFT]を押す⇒[RESET/SHIFT]を押す⇒ (142H) (143) (144H)</p> <p>[RESET/SHIFT]を押す⇒[RESET/SHIFT]を押す⇒[+][-]で上限警報値を選ぶ⇒[SET]を押す</p> <p>⇒選んだ上限警報値が登録される⇒[DISPLAY]を押す⇒表示モードに戻る</p>	43
電圧n次含有率の次数を設定する (147)	<p>[SET]を3秒以上押す⇒[MODE]を押す⇒[MODE]を押す⇒[MODE]を押す⇒ (111) (121AL) (131H) (141H)</p> <p>[RESET/SHIFT]を押す⇒[RESET/SHIFT]を押す⇒[RESET/SHIFT]を押す⇒ (142H) (143) (144H)</p> <p>[RESET/SHIFT]を押す⇒[RESET/SHIFT]を押す⇒[RESET/SHIFT]を押す⇒ (145H) (146H) (147)</p> <p>[+][-]で次数を選ぶ⇒[SET]を押す⇒選んだ次数が登録される⇒[DISPLAY]を押す⇒</p> <p>表示モードに戻る</p>	43

項目	設定・操作手順	参照頁
電圧 n 次含有率の上限 警報値を設定します (148H)	<p>SET を 3 秒以上押す → MODE を押す → MODE を押す → MODE を押す → (111) (121AL) (131H) (141H)</p> <p>RESET/SHIFT を押す → RESET/SHIFT を押す → RESET/SHIFT を押す → (142H) (143) (144H)</p> <p>RESET/SHIFT を押す → RESET/SHIFT を押す → RESET/SHIFT を押す → (145H) (146H) (147)</p> <p>RESET/SHIFT を押す → + - で要素を選ぶ → SET を押す → 選んだ要素が登録される (148H)</p> <p>→ DISPLAY を押す → 表示モードに戻る</p>	43
5 次換算含有率の検出 特性を設定する (149)	<p>SET を 3 秒以上押す → MODE を押す → MODE を押す → MODE を押す → (111) (121AL) (131H) (141H)</p> <p>RESET/SHIFT を押す → RESET/SHIFT を押す → RESET/SHIFT を押す → (142H) (143) (144H)</p> <p>RESET/SHIFT を押す → RESET/SHIFT を押す → RESET/SHIFT を押す → (145H) (146H) (147)</p> <p>RESET/SHIFT を押す → RESET/SHIFT を押す → + - で上検出特性を選ぶ → SET を押す (148H) (149)</p> <p>→ 選んだ検出特性が登録される → DISPLAY を押す → 表示モードに戻る</p>	43
平均値時限を設定する (14A)	<p>SET を 3 秒以上押す → MODE を押す → MODE を押す → MODE を押す → (111) (121AL) (131H) (141H)</p> <p>RESET/SHIFT を押す → RESET/SHIFT を押す → RESET/SHIFT を押す → (142H) (143) (144H)</p> <p>RESET/SHIFT を押す → RESET/SHIFT を押す → RESET/SHIFT を押す → (145H) (146H) (147)</p> <p>RESET/SHIFT を押す → RESET/SHIFT を押す → RESET/SHIFT を押す → (148H) (149) (14A)</p> <p>+ - で時限を選ぶ → SET を押す → 選んだ時限が登録される → DISPLAY を押す → 表示モードに戻る</p>	43

(12) 瞬時計測設定 ()内は設定番号で設定画面になるとこの番号が画面に表示されます。

項目	設定・操作手順	参照頁
瞬時電圧の上限警報値 を設定する (151H)	<p>SET を 3 秒以上押す → MODE を押す → MODE を押す → MODE を押す → MODE を押す → (111) (121AL) (131H) (141H) (151H)</p> <p>+ - で上限警報値を選ぶ → SET を押す → 選んだ上限警報値が登録される → DISPLAY を押す → 表示モードに戻る</p>	44
瞬時電圧の下限警報値 を設定する (152L)	<p>SET を 3 秒以上押す → MODE を押す → MODE を押す → MODE を押す → MODE を押す → (111) (121AL) (131H) (141H) (151H)</p> <p>RESET/SHIFT を押す → + - で下限警報値を選ぶ → SET を押す → (152L)</p> <p>選んだ下限警報値が登録される → DISPLAY を押す → 表示モードに戻る</p>	44

(13) バックライト設定 ()内は設定番号で設定画面になるとこの番号が画面に表示されます。

項目	設定・操作手順	参照頁
バックライトの動作を設定する (171)	<p>SET を 3 秒以上押す → MODE を押す → MODE を押す → MODE を押す → MODE を押す → (111) (121AL) (131H) (141H) (151H)</p> <p>MODE を押す → MODE を押す → + - でバックライト動作を選ぶ → SET を押す → (161) (171)</p> <p>選んだバックライト動作が登録される → DISPLAY を押す → 表示モードに戻る</p>	44
バックライトの明るさを設定する (172)	<p>SET を 3 秒以上押す → MODE を押す → MODE を押す → MODE を押す → MODE を押す → (111) (121AL) (131H) (141H) (151H)</p> <p>MODE を押す → MODE を押す → RESET/SHIFT を押す → + - で明るさを選ぶ → (161) (171) (172)</p> <p>SET を押す → 選んだバックライトの明るさが登録される → DISPLAY を押す → 表示モードに戻る</p>	44

(14) その他計測設定 ()内は設定番号で設定画面になるとこの番号が画面に表示されます。

項目	設定・操作手順	参照頁
計測表示の不感帯を設定します (321)	<p>SET DISPLAY を同時に 3 秒以上押す → MODE を押す → (311) (321)</p> <p>+ - で計測表示の不感帯の値を選ぶ → SET を押す → 表示の不感帯の値が登録される → DISPLAY を押す → 表示モードに戻る</p>	52
無効電力、力率での潮流計測について設定します (322)	<p>SET DISPLAY を同時に 3 秒以上押す → MODE を押す → RESET/SHIFT を押す → (311) (321) (322)</p> <p>+ - で潮流計測の有無を選ぶ → SET を押す → 選んだ動作が登録される → DISPLAY を押す → 表示モードに戻る</p>	52

5.3 設定詳細説明

5.3.1 設定モード1

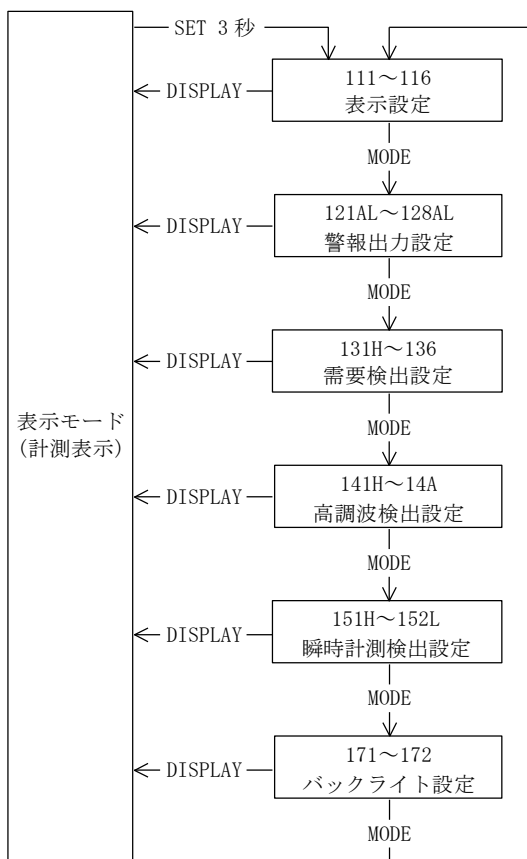

SET を 3 秒以上押し続けることで設定モード 1 になります。
 設定項目の移動は **MODE** を押して行います。
DISPLAY を押すと表示モードに戻ることができます。

<注意>
 設定変更を万一間違えてしまった場合、警報出力が正しく検出
 できない可能性がありますので、ユーザーの方は設定を行わな
 いてください。
 該当するオプションが無い設定項目については表示されません。

設定モード 1

(1) 111~116 表示組合せ設定

● 三相3線 (電圧・電流入力)

No.	パターンNo.	主監視	副監視(左)	副監視(中央)	副監視(右)	バーグラフ
1	パターン1	A(S)	V(RS)	W	Wh	A(S)
2	パターン2	A(S)	V(RS)	W	cos φ	A(S)
3	パターン3	A(S)	V(RS)	W	Hz	A(S)
4	パターン4	DA(S)	A(S)	V(RS)	W	DA(S)
5	パターン5	DA(S)	A(S)	V(RS)	Wh	DA(S)
6	パターン6	DA(S)	V(RS)	W	cos φ	DA(S)
7	パターン7	W	V(RS)	A(S)	Wh	W
8	パターン8	W	V(RS)	A(S)	cos φ	W
9	パターン9	W	V(RS)	A(S)	Hz	W
10	パターン10	DW	V(RS)	W	Wh	DW
11	パターン11	DW	V(RS)	A(S)	cos φ	DW
12	パターン12	A(S)	cos φ	W	Wh	A(S)
13	パターン13	A(S)	var	W	Wh	A(S)
14	パターン14	W	cos φ	var	Wh	W
15	パターン15	A(S)	A(R)	A(T)	Wh	A(S)
16	パターン16	V(RS)	V(ST)	V(TR)	Hz	V(RS)
17	パターン17	A(R)	—	V(RS)	W	A(R)
18	パターン18	A(R)	—	V(RS)	Wh	A(R)

● 表示設定可能要素 (三相3線)

主監視	V(RS), V(ST), V(TR), A(R), A(S), A(T), DA(R), DA(S), DA(T), W, DW, var, cos φ, Hz, Wh, -Wh, varh(LAG), varh(LEAD), -varh(LAG), -varh(LEAD), 歪率(A, V)
副監視(左)	V(RS), V(ST), V(TR), A(R), A(S), A(T), W, var, cos φ
副監視(中央)	V(RS), V(ST), V(TR), A(R), A(S), A(T), DA(R), DA(S), DA(T), W, DW, var, varh(LAG), varh(LEAD), -varh(LAG), -varh(LEAD), 高調波5次換算含有率(A, V), 高調波n次含有率(A, V)
副監視(右)	V(RS), V(ST), V(TR), A(R), A(S), A(T), DA(R), DA(S), DA(T), W, DW, cos φ, Hz, Wh, -Wh, 基本波実効値(A, V), 高調波5次換算実効値(A, V), 高調波n次実効値(A, V)
バーグラフ	V(RS), V(ST), V(TR), A(R), A(S), A(T), DA(R), DA(S), DA(T), W, DW, var, cos φ, Hz, 歪率(A, V), 高調波5次換算含有率(A, V), 高調波n次含有率(A, V), 基本波実効値(A, V), 高調波5次換算実効値(A, V), 高調波n次実効値(A, V)

● 相(線間)切替 (三相3線) ⁽¹⁴⁾

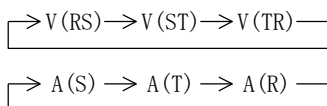

注⁽¹⁴⁾ **DISPLAY**を押すと、電圧と電流が同時に切り替わります。

● 三相3線計測要素切替 (計測表示モード)

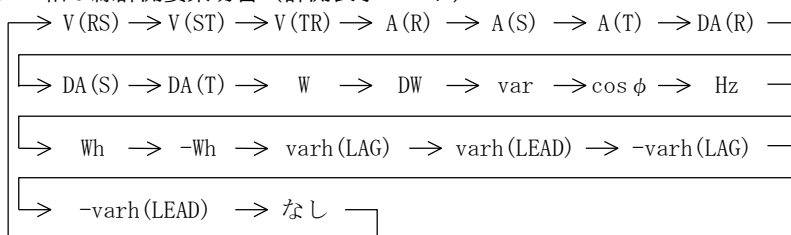

● 三相3線 計測要素切替 (高調波計測表示モード)

主監視 : 歪率(固定)

副監視(左) : 高調波次数 n → 5次換算 → 1 → 3 → 4 → 5 → 7 → 9 → 11 → 13 → 15 →

副監視(中央) : 高調波 n 次含有率(固定)

副監視(右) : 高調波 n 次実効値(固定)

● 単相 3 線 (電圧・電流入力)

No.	パターンNo.	主監視	副監視(左)	副監視(中央)	副監視(右)	バーグラフ
1	パターン 1	A(R)	V(RN)	W	Wh	A(R)
2	パターン 2	A(R)	V(RN)	W	cos φ	A(R)
3	パターン 3	A(R)	V(RN)	W	Hz	A(R)
4	パターン 4	DA(R)	A(R)	V(RN)	W	DA(R)
5	パターン 5	DA(R)	A(R)	V(RN)	Wh	DA(R)
6	パターン 6	DA(R)	V(RN)	W	cos φ	DA(R)
7	パターン 7	W	V(RN)	A(R)	Wh	W
8	パターン 8	W	V(RN)	A(R)	cos φ	W
9	パターン 9	W	V(RN)	A(R)	Hz	W
10	パターン 10	DW	V(RN)	W	Wh	DW
11	パターン 11	DW	V(RN)	A(R)	cos φ	DW
12	パターン 12	A(R)	cos φ	W	Wh	A(R)
13	パターン 13	A(R)	var	W	Wh	A(R)
14	パターン 14	W	cos φ	var	Wh	W
15	パターン 15	A(R)	A(T)	A(N)	Wh	A(R)
16	パターン 16	V(RN)	V(TN)	V(RT)	Hz	V(RN)
17	パターン 17	A(R)	—	V(RN)	W	A(R)
18	パターン 18	A(R)	—	V(RN)	Wh	A(R)

● 表示設定可能要素 (単相 3 線)

主監視	V(RN), V(TN), V(RT), A(R), A(T), A(N), DA(R), DA(T), DA(N), W, DW, var, cos φ, Hz, Wh, -Wh, varh(LAG), varh(LEAD), -varh(LAG), -varh(LEAD), 歪率(A, V)
副監視(左)	V(RN), V(TN), V(RT), A(R), A(T), A(N), W, var, cos φ
副監視(中央)	V(RN), V(TN), V(RT), A(R), A(T), A(N), DA(R), DA(T), DA(N), W, DW, var, varh(LAG), varh(LEAD), -varh(LAG), -varh(LEAD), 高調波 5 次換算含有率(A, V), 高調波 n 次含有率(A, V)
副監視(右)	V(RN), V(TN), V(RT), A(R), A(T), A(N), DA(R), DA(T), DA(N), W, DW, cos φ, Hz, Wh, -Wh, 基本波実効値(A, V), 高調波 5 次換算実効値(A, V), 高調波 n 次実効値(A, V)
バーグラフ	V(RN), V(TN), V(RT), A(R), A(T), A(N), DA(R), DA(T), DA(N), W, DW, var, cos φ, Hz, 歪率(A, V), 高調波 5 次換算含有率(A, V), 高調波 n 次含有率(A, V), 基本波実効値(A, V), 高調波 5 次換算実効値(A, V), 高調波 n 次実効値(A, V)

● 相(線間)切替 (単相 3 線) ⁽¹⁵⁾

→ V(RN) → V(TN) → V(RT) →

→ A(R) → A(T) → A(N) →

注⁽¹⁵⁾ **DISPLAY** を押すと、電圧と電流が同時に切り替わります。

● 単相 3 線計測要素切替 (計測表示モード)

→ V(RN) → V(TN) → V(RT) → A(R) → A(T) → A(N) → DA(R) →

→ DA(T) → DA(N) → W → DW → var → cos φ → Hz →

→ Wh → -Wh → varh(LAG) → varh(LEAD) → -varh(LAG) →

→ -varh(LEAD) → なし →

● 単相 3 線 計測要素切替 (高調波計測表示モード)

主監視 : 歪率(固定)

副監視(左) : 高調波次数 n → 5 次換算 → 1 → 3 → 4 → 5 → 7 → 9 → 11 → 13 → 15 →

副監視(中央) : 高調波 n 次含有率(固定)

副監視(右) : 高調波 n 次実効値(固定)

● 単相（電圧・電流入力）

No.	パターンNo.	主監視	副監視(左)	副監視(中央)	副監視(右)	バーグラフ
1	パターン 1	A	V	W	Wh	A
2	パターン 2	A	V	W	cos φ	A
3	パターン 3	A	V	W	Hz	A
4	パターン 4	DA	A	V	W	DA
5	パターン 5	DA	A	V	Wh	DA
6	パターン 6	DA	V	W	cos φ	DA
7	パターン 7	W	V	A	Wh	W
8	パターン 8	W	V	A	cos φ	W
9	パターン 9	W	V	A	Hz	W
10	パターン 10	DW	V	W	Wh	DW
11	パターン 11	DW	V	A	cos φ	DW
12	パターン 12	A	cos φ	W	Wh	A
13	パターン 13	A	var	W	Wh	A
14	パターン 14	W	cos φ	var	Wh	W
15	パターン 15	A	—	—	Wh	A
16	パターン 16	V	—	—	Hz	V
17	パターン 17	A	—	V	W	A
18	パターン 18	A	—	V	Wh	A

● 表示設定可能要素（単相）

主監視	V, A, DA, W, DW, var, cos φ, Hz, Wh, -Wh, varh(LAG), varh(LEAD), -varh(LAG), -varh(LEAD), 歪率(A, V)
副監視(左)	V, A, W, var, cos φ
副監視(中央)	V, A, DA, W, DW, var, varh(LAG), varh(LEAD), -varh(LAG), -varh(LEAD), 高調波 5 次換算含有率(A, V), 高調波 n 次含有率(A, V)
副監視(右)	V, A, DA, W, DW, cos φ, Hz, Wh, -Wh, 基本波実効値(A, V), 高調波 5 次換算実効値(A, V), 高調波 n 次実効値(A, V)
バーグラフ	V, A, DA, W, DW, var, cos φ, Hz, 歪率(A, V), 高調波 5 次換算含有率(A, V), 高調波 n 次含有率(A, V), 基本波実効値(A, V), 高調波 5 次換算実効値(A, V), 高調波 n 次実効値(A, V)

● 単相計測要素切替（計測表示モード）

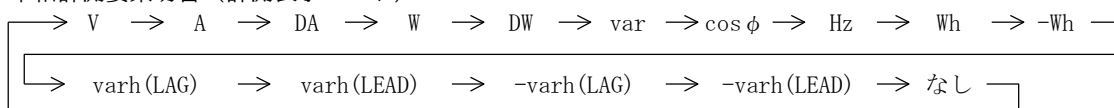

● 単相 計測要素切替（高調波計測表示モード）

- 主監視 : 歪率(固定)
- 副監視(左) : 高調波次数 n → 5 次換算 → 1 → 3 → 4 → 5 → 7 → 9 → 11 → 13 → 15
- 副監視(中央) : 高調波 n 次含有率(固定)
- 副監視(右) : 高調波 n 次実効値(固定)

表示組合せ設定

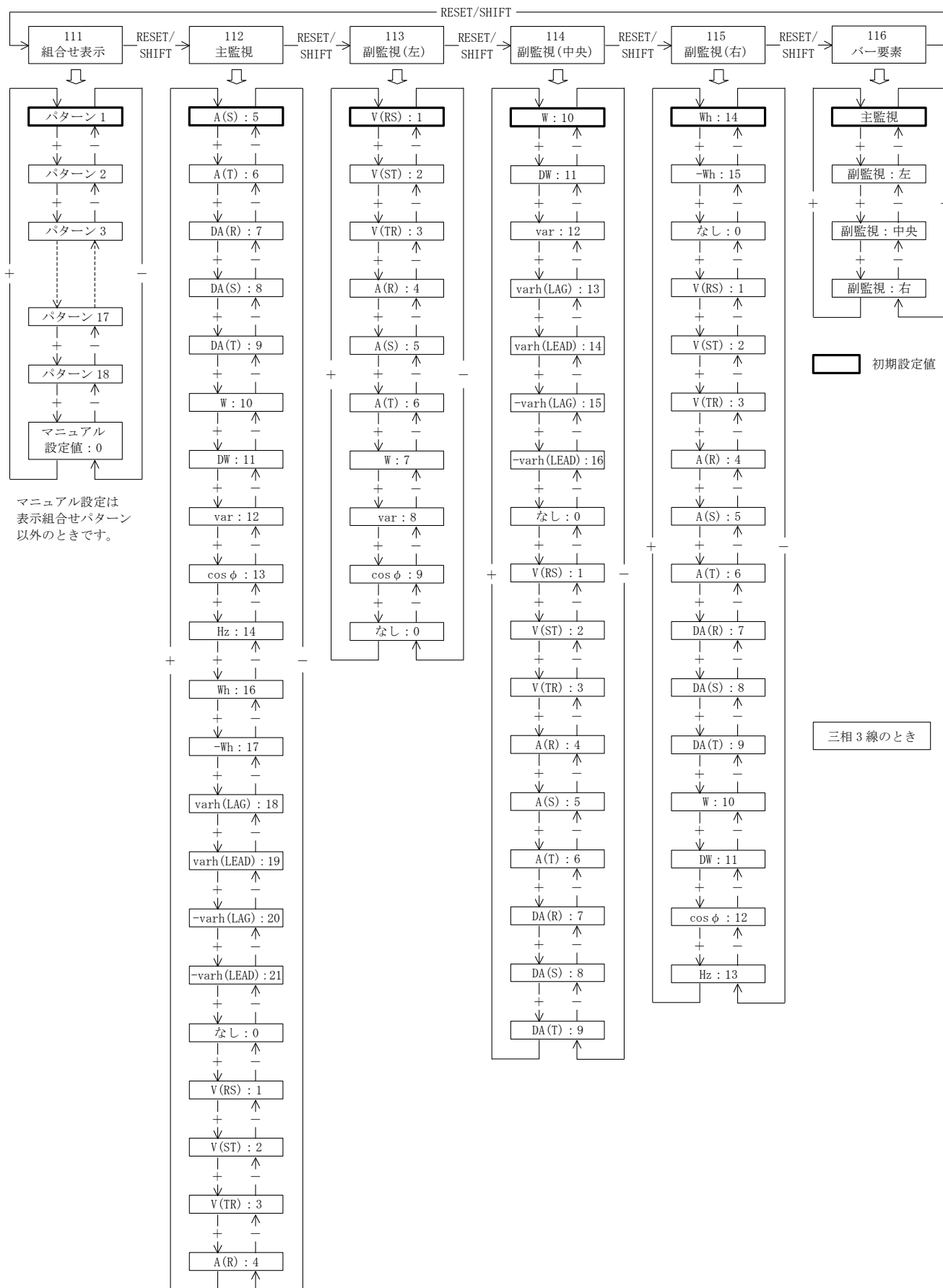

◆ 111 組合せ表示

4つのデジタル表示器で計測監視する要素を組合せパターンの中から選びます。

SETで設定値が更新されます。

◆ 112～115 主監視、副監視(左)、副監視(中央)、副監視(右)

組合せパターン以外の表示構成にするとときに設定します。

SETで設定値が更新されます。

◆ 116 バー要素

基本的に主監視で見ている要素がバーグラフ表示されますが、副監視で見ている要素をバーグラフ表示するときに設定します。

設定された副監視のデジタル表示にアンダーバーが付きます。

SETで設定が更新されます。

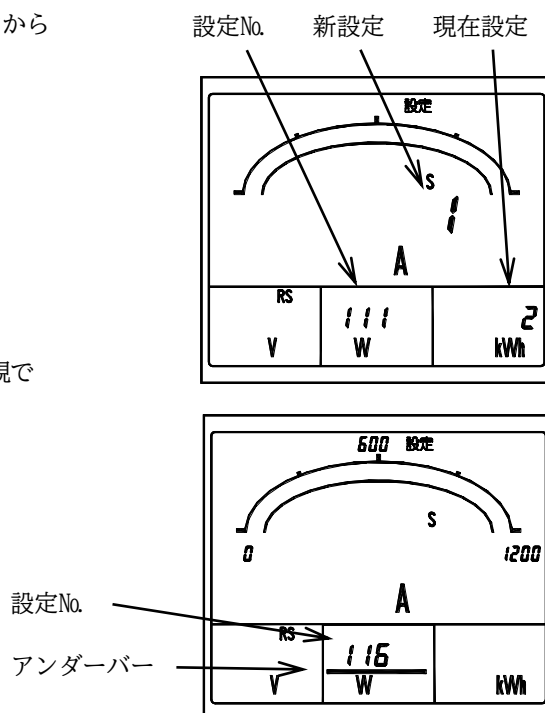

(2) 121AL~128AL 警報出力設定【警報出力オプション付き】

警報出力について各種設定及び出力テストを行います。

接点出力 1、2 が警報出力仕様の場合、該当する警報出力について設定を行います。

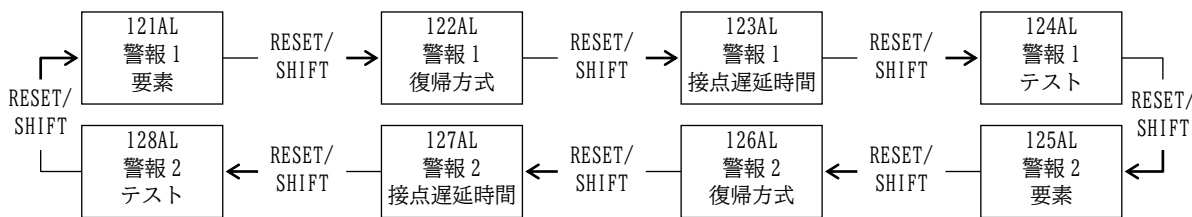

◆ 121AL 警報 1 要素設定、125AL 警報 2 要素設定

警報 1、2 の出力要素を設定します。+ - で選択し、SET で設定値が更新されます。

初期設定値：1(DA：需要電流)

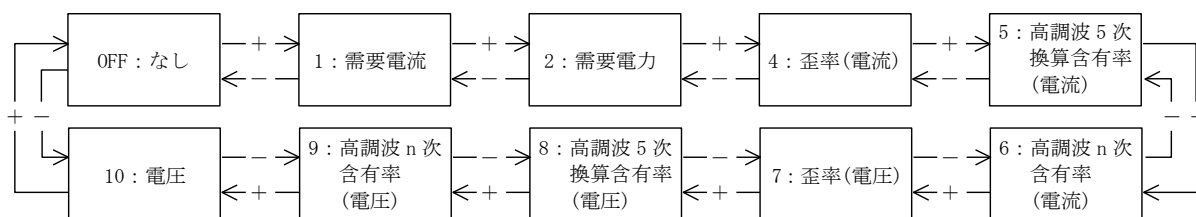

◆ 122AL 警報 1 復帰方式設定、126AL 警報 2 復帰方式設定

警報 1、2 の復帰時の出力動作を、AUTO(自動復帰)、HOLD(手動復帰)から選択することができます。

”AUTO(自動復帰)”では警報の復帰に合わせて警報出力もオフとなります。また、”HOLD(手動復帰)”では警報復帰後も出力はオンを保持し、この場合の復帰(出力オフ)はRESET/SHIFTにて行います。

+ - で選択し、SET で設定値が更新されます。

初期設定値：AUTO(自動復帰)

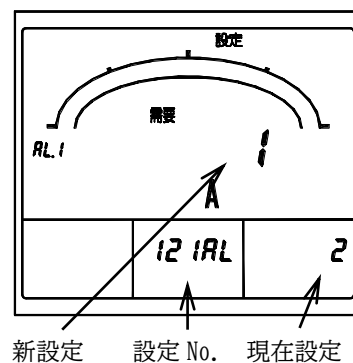
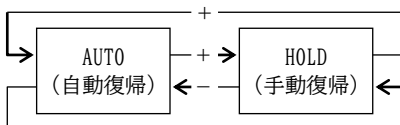

◆ 123AL 警報 1 接点遅延時間、127AL 警報 2 接点遅延時間

警報 1、2 の接点遅延時間を設定します。設定範囲は 0~300 秒(1 秒ステップ)で、+ - で選択し、SET で設定値が更新されます。

初期設定値：0 秒(接点遅延なし)

◆ 124AL 警報 1 テスト、128AL 警報 2 テスト

警報 1、2 の出力のテストを行います。SET を押し続けている間は出力がオンし、離すと出力がオフします。

なお、警報の復帰については、各警報出力の復帰方式設定(自動復帰/手動復帰)に合わせた動作となります。

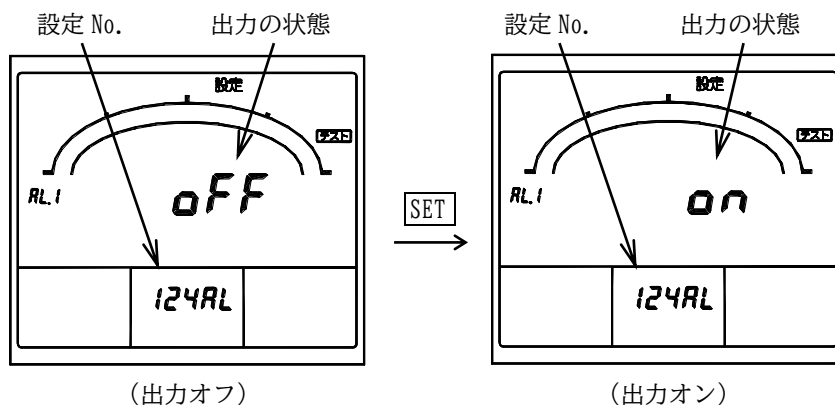

警報 1 テスト

(3) 131H~136 需要検出設定

需要電流、需要電力の動作、上限警報値、時限、需要電力及び力率の動作方式について設定を行います。

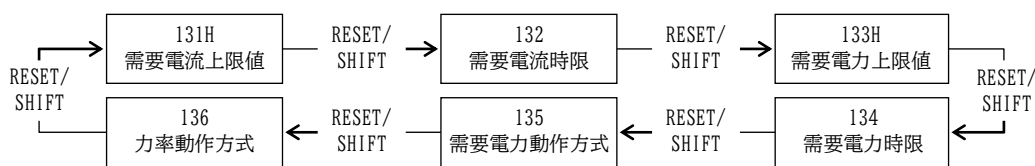

◆ 131H 需要電流上限値、133H 需要電力上限値

需要電流(DA)、需要電力(DW)の上限警報値を設定します。設定範囲は5~100%(1%ステップ)で、**+** **-**で選択し、**SET**で設定値が更新されます。初期設定値：80%(需要電流、需要電力)

◆ 132 需要電流時限、134 需要電力時限

需要電流(DA)、需要電力(DW)の時限(95%時限)を設定します。**+** **-**で選択し、**SET**で設定値が更新されます。初期設定値：0秒(需要電流、需要電力)

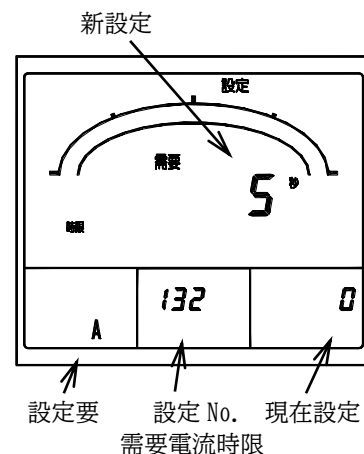
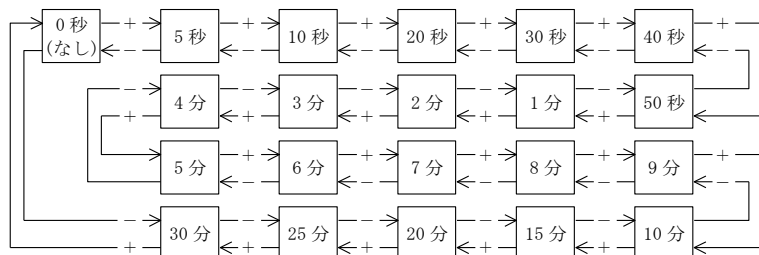

◆ 135 需要電力動作方式

需要電力(DW)の動作方式を、d(熱動形に合わせた動作方式:demand)、A(デマンド時限内の平均演算:average)から選択することができます。

+ **-**で選択し、**SET**で設定値が更新されます。

初期設定値：d(熱動形に合わせた動作方式)

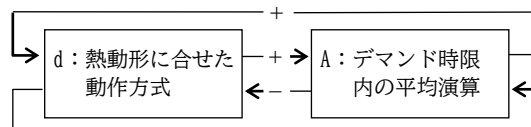

● デマンド時限特性 (需要電流・需要電力)

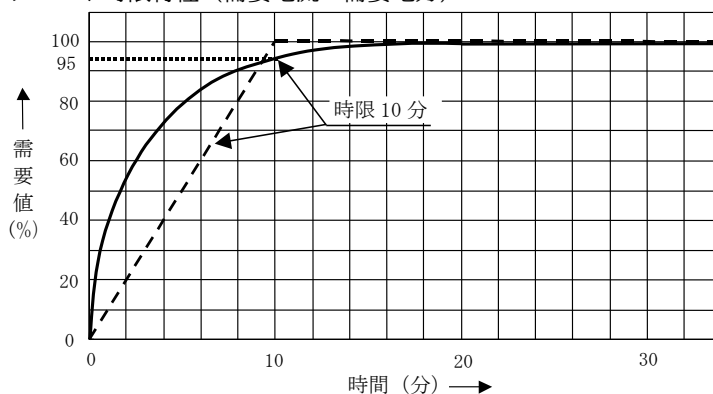

— 熱動形に合わせた演算方式 (最終定常時の95%指示時間)
 - - - デマンド時限内の平均演算 (デマンド時限内の平均時間)

演算方式

需要電流計測：熱動形に合わせた演算方式

需要電力計測：熱動形に合わせた演算方式(初期設定値)又はデマンド時限内の平均演算のいずれかを設定にて選択。

熱動形に合わせた演算方式のとき、100%指示時間は時限の約3倍です。(時限10分/95%の場合、100%に達する時間は約30分です。)デマンド計測は定格電流の2倍、定格電力の2倍まで行っています。

◆ 136 力率動作方式

力率計測の動作方式を、0(瞬時計測)、1(デマンド時限内の平均演算)から選択することができます。

“1(デマンド時限内の平均演算)”に設定した場合、力率計測は電力デマンド時限及び需要電力計の動作方式から算出されます。

+ **-**で選択し、**SET**で設定値が更新されます。初期設定値：0(瞬時計測)

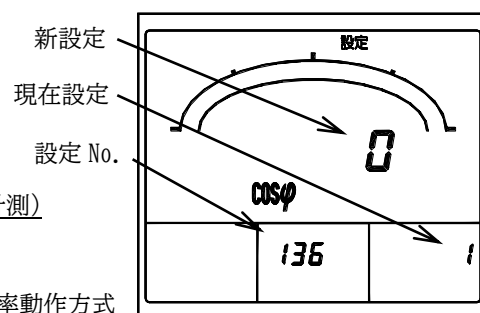
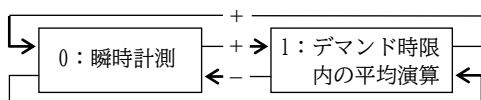

(4) 141H~14A 高調波検出設定

各高調波(電流、電圧)計測要素の上限警報値、要素、5次換算検出特性及び平均値時限について設定を行います。

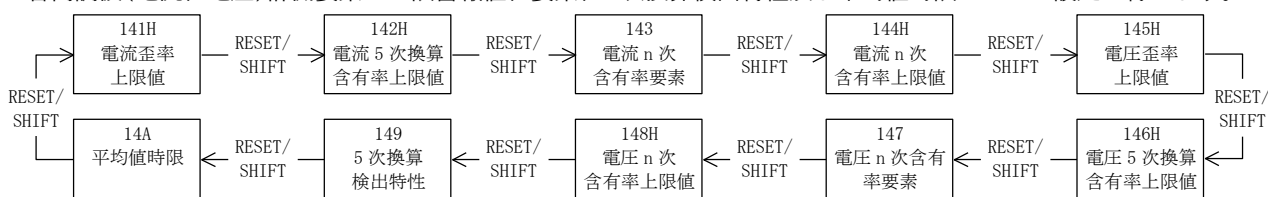

- ◆ 141H 電流歪率上限値、145H 電圧歪率上限値
歪率(電流、電圧)の上限警報値を設定します。
設定範囲は電流：5~100%(1%ステップ)、電圧：1.0~20.0%(0.1%ステップ)で、**+** **-**で選択し、**SET**で設定値が更新されます。
初期設定値：OFF[不使用](電流、電圧)

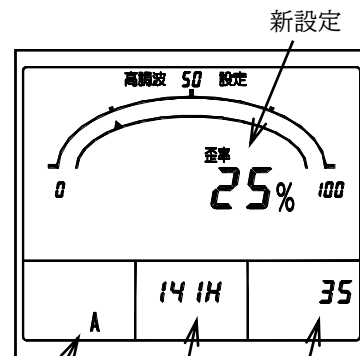

設定要素 設定 No. 現在設定
電流歪率上限

- ◆ 142H 電流 5 次換算含有率上限値、146H 電圧 5 次換算含有率上限値
5 次換算含有率(電流、電圧)の上限警報値を設定します。
設定範囲は電流：5~100%(1%ステップ)、電圧：1.0~20.0%(0.1%ステップ)で、**+** **-**で選択し、**SET**で設定値が更新されます。
初期設定値：OFF[不使用](電流、電圧)

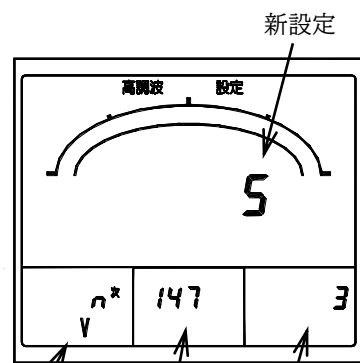

設定要素 設定 No. 現在設定
電圧 n 次含有率要素

- ◆ 143 電流 n 次含有率要素、147 電圧 n 次含有率要素
n 次含有率(電流、電圧)の要素(次数)を設定します。
次数は、n=3, 4, 5, 7, 9, 11, 13, 15 から選択することができます。
+ **-**で選択し、**SET**で設定値が更新されます。
初期設定値：5 次(電流、電圧)

- ◆ 144H 電流 n 次含有率上限値、148H 電圧 n 次含有率上限値
n 次含有率(電流、電圧)の上限警報値を設定します。
設定範囲は電流：5~100%(1%ステップ)、電圧：1.0~20.0%(0.1%ステップ)で、**+** **-**で選択し、**SET**で設定値が更新されます。
初期設定値：OFF[不使用](電流、電圧)

- ◆ 149 5 次換算検出特性
5 次換算含有率の検出特性を、A(平均値モード)、I(反限時モード)から選択することができます。
”A(平均値モード)”では平均計測値(平均値時限内における瞬時値の平均)が、また、”I(反限時モード)”では瞬時値の反限時特性により上限警報値を超えた場合に検出します。
+ **-**で選択し、**SET**で設定値が更新されます。

初期設定値：I(反限時モード)

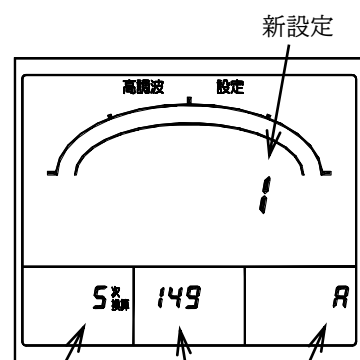
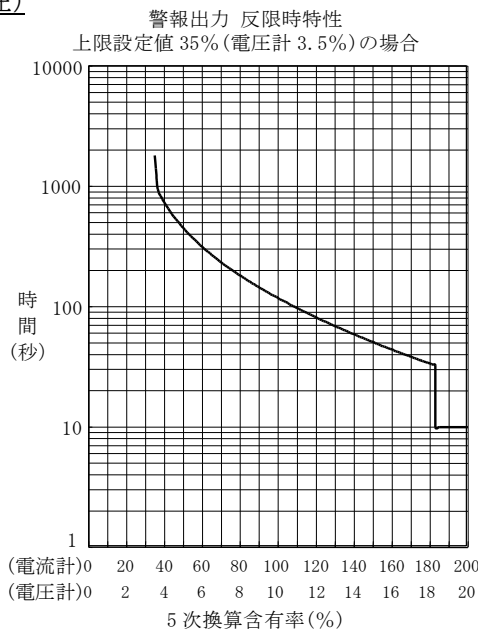
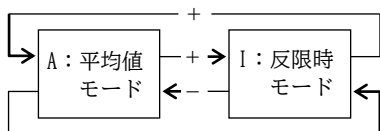

設定要素 設定 No. 現在設定
5 次換算検出特性

- ◆ 14A 平均値時限
各高調波計測における平均時限を設定します。**+** **-**で選択し、**SET**で設定値が更新されます。
なお、5 次換算含有率の検出特性を反限時モードに設定した場合は、5 次換算含有率は反限時特性で動作するため、この時限は無視されます。初期設定値：0 分(平均なし)

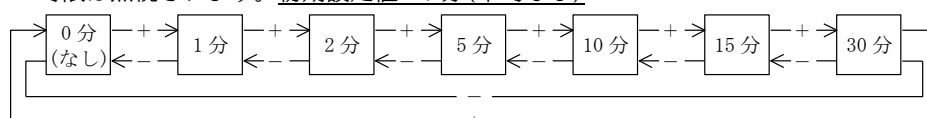

(5) 151H~152L 瞬時計測検出設定

瞬時計測の電圧要素について、上下限警報値の設定を行います。

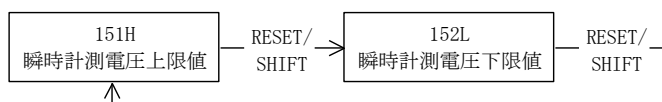

- ◆ 151H 瞬時計測電圧上限値、152L 瞬時計測電圧下限値
瞬時計測(電圧)の上限警報値、下限警報値を設定します。
設定範囲は30~150%(1%ステップ)で、**[+]** **[-]**で選択し、**[SET]**で設定値が更新されます。初期設定値：OFF〔不使用〕(上限値、下限値)

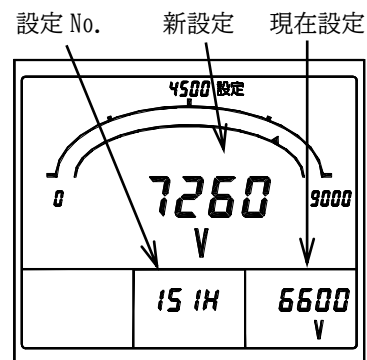

瞬時計測電圧上限値

(6) 171~172 バックライト設定

バックライトの動作及び明るさについて設定を行います。

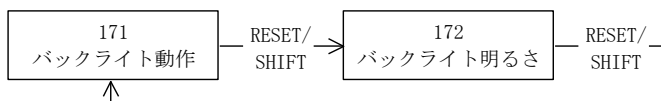

- ◆ 171 バックライト動作
バックライトの動作について、ON(常時点灯)、AUTO(自動消灯)、OFF(常時消灯)から選択することができます。
”AUTO(自動消灯)”に設定した場合、スイッチ無操作5分経過後に自動的に消灯、また、いずれかのスイッチ操作にて自動的に点灯します。**[+]** **[-]**で選択し、**[SET]**で設定値が更新されます。
初期設定値：AUTO(自動消灯)

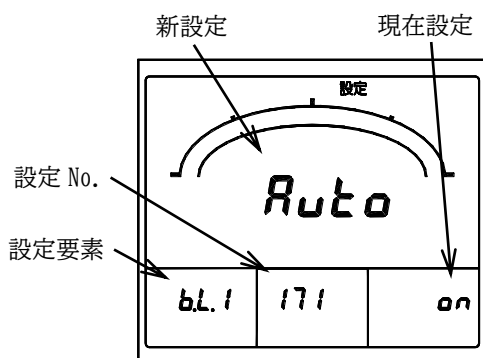

バックライト

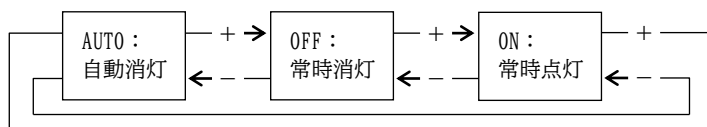

- ◆ 172 バックライト明るさ
バックライトの明るさについて、1~5の5段階から選択することができます。
“1”に設定した場合、バックライトが最も暗く、“5”に設定した場合は、バックライトが最も明るくなります。
[+] **[-]**で選択し、**[SET]**で設定値が更新されます。
初期設定値：3 (中間)

設定値	明るさ
5	明るい
4	↑
3	
2	
1	暗い

5.3.2 設定モード 2

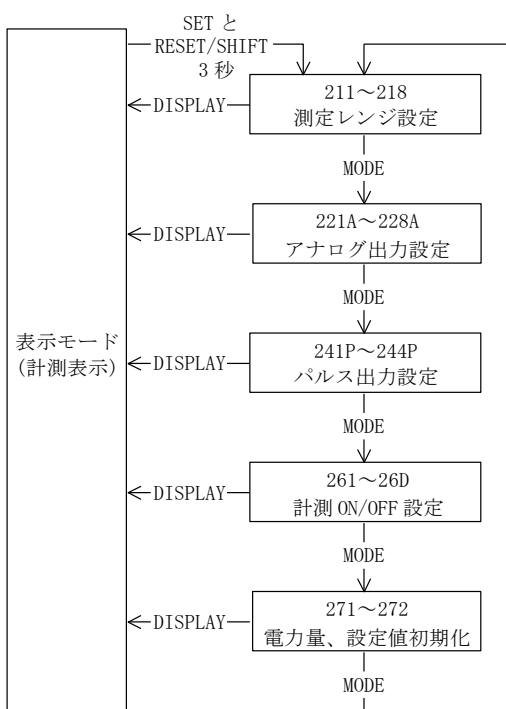

SETと**RESET/SHIFT**を3秒以上押し続けることで設定モード2になります。設定項目の移動は**MODE**を押して行います。**DISPLAY**を押すと表示モードに戻ることができます。

<注意>

設定変更を万一間違えてしまった場合、計測の表示・出力が正しくできなくなる可能性がありますので、ユーザーの方は設定を行わないでください。
 なお、該当する入力オプションが無い設定項目については表示されません。

設定モード 2

(1) 211~218 測定レンジ設定

各測定要素の測定レンジの設定を行います。

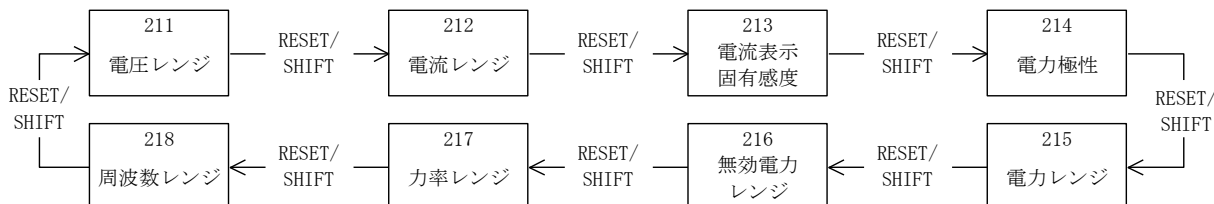

◆ 211 電圧レンジ

電圧レンジ(VT比)を設定します。この設定を変更すると、同時に電力、無効電力の測定レンジも自動設定されます。

+ **-**で選択し、**SET**で設定値が更新されます。

初期設定値：6600V(3φ3W)、110.0V(1φ3W)、3300V(1φ2W)

電圧測定レンジ(34レンジ)

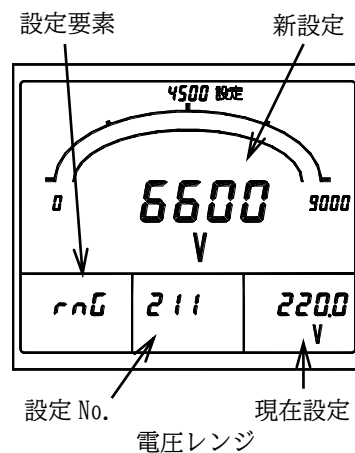
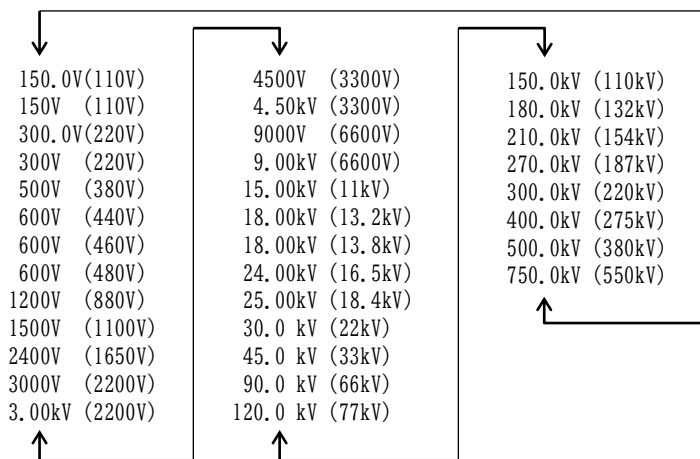

◆ 212 電流レンジ

電流レンジ(CT比)を設定します。この設定を変更すると、同時に電力、無効電力の測定レンジも自動設定されます。

[+] [-]で選択し、[SET]で設定値が更新されます。

初期設定値：100.0A(3φ3W)、500A(1φ3W)、50.0A(1φ2W)

電流測定レンジ(76レンジ)

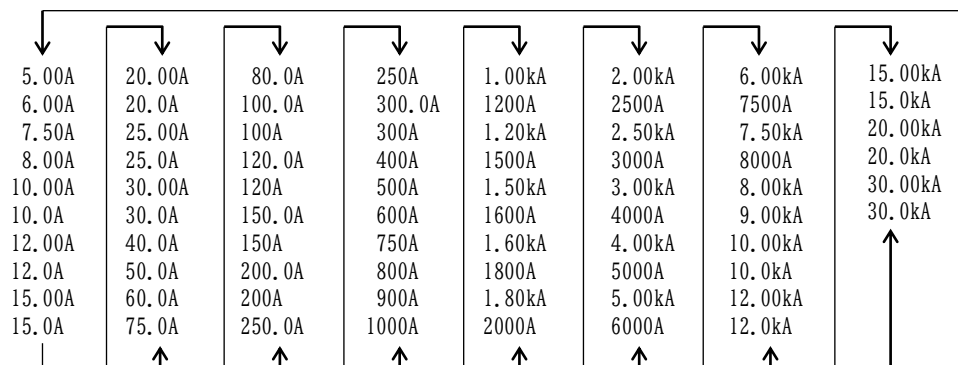

◆ 213 電流表示固有感度

電流メータのフルスケールを設定します。

設定範囲はCT比の40~120%の範囲で、かつ下記の値の中から選択することができます。[+] [-]で選択し、[SET]で設定値が更新されます。

初期設定値：100.0A(3φ3W)、500A(1φ3W)、50.0A(1φ2W)

設定可能な電流、電力、無効電力測定レンジ(×10 ⁿ)
1. <input type="checkbox"/> 1.0/1.2/1.4/1.5/1.6/1.8
2. <input type="checkbox"/> 2.0/2.4/2.5/2.8
3. <input type="checkbox"/> 3.0/3.2/3.6
4. <input type="checkbox"/> 4.0/4.2/4.5/4.8
5. <input type="checkbox"/> 5.0/5.6
6. <input type="checkbox"/> 6.0/6.4
7. <input type="checkbox"/> 7.2/7.5
8. <input type="checkbox"/> 8.0/8.4
9. <input type="checkbox"/> 9.0/9.6

例)CT比=100.0Aの場合

・100Aの40%は40A
 ・100Aの120%は120A
 より、40~120Aの範囲内で測定レンジを選択できます。
 よって、左表より40/42/45/48/50/56/60/64/72/75/80/84/90/96/100/120Aの中から測定レンジを選択できます。

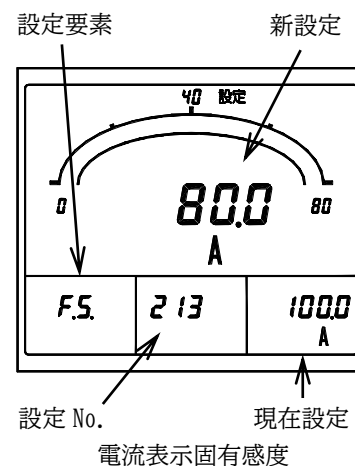

◆ 214 電力極性

電力メータの振れ表示を、P(片振れ)、-(両振れ)から選択することができます。

[+] [-]で選択し、[SET]で設定値が更新されます。

初期設定値：P(片振れ)

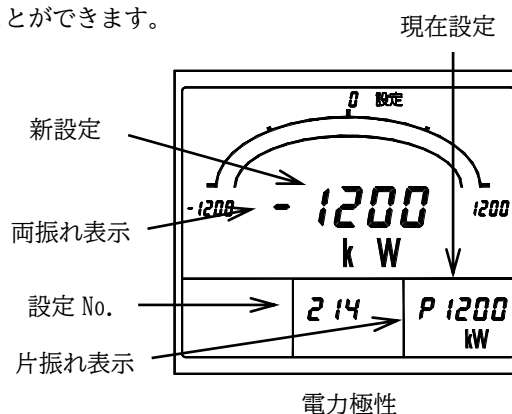
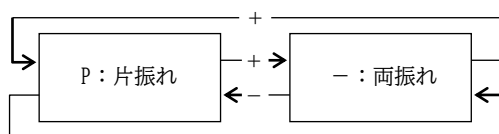

◆ 215 電力レンジ

電力メータのフルスケールを設定します。

設定範囲はVT比×CT比の40~115%の範囲で、かつ「◆213 電流表示固有感度」の表内から選択することができます。+ - で選択し、SET で設定値が更新されます。

<注意> VT比：220Vダイレクト入力の場合、VT比=2として計算してください。

CT比：1A入力仕様の場合、CT比÷5で計算してください。

初期設定値：3φ3W：1200kW，1φ3W：100.0kW，1φ2W：150.0kW

◆ 216 無効電力レンジ

無効電力メータのフルスケールを設定します。

設定範囲はVT比×CT比の30~115%の範囲で、かつ「◆213 電流表示固有感度」の表内から選択することができます。+ - で選択し、SET で設定値が更新されます。

<注意> VT比：220Vダイレクト入力の場合、VT比=2として計算してください。

CT比：1A入力仕様の場合、CT比÷5で計算してください。

初期設定値：3φ3W：600kvar，1φ3W：50.0kvar，1φ2W：75.0kvar

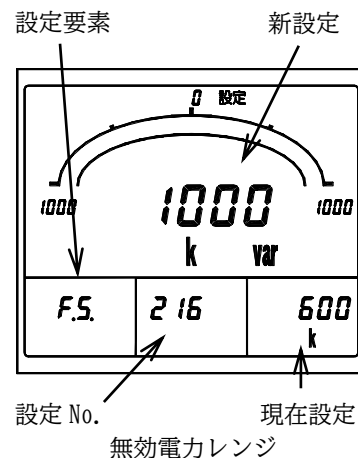

◆ 217 力率レンジ

力率測定レンジについて、0.500~1.000~0.500/0.000~1.000~0.000から選択することができます。

この設定を変更すると、同時に力率のアナログ出力レンジも自動設定されます。

+ - で選択し、SET で設定値が更新されます。

初期設定値：0.500~1.000~0.5000

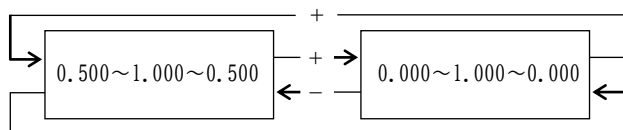

◆ 218 周波数レンジ

周波数測定レンジについて、45.0~55.0Hz/55.0~65.0Hz/45.0~65.0Hzから選択することができます。

この設定を変更すると、同時に周波数のアナログ出力レンジも自動設定されます。+ - で選択し、SET で設定値が更新されます。

初期設定値：45.0~65.0Hz

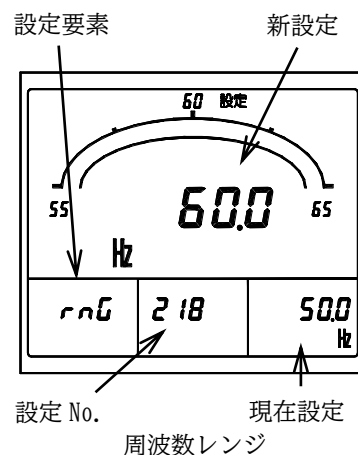

(2) 221A~228A アナログ出力設定【アナログ出力オプション付き】

アナログ出力について各種設定を行います。

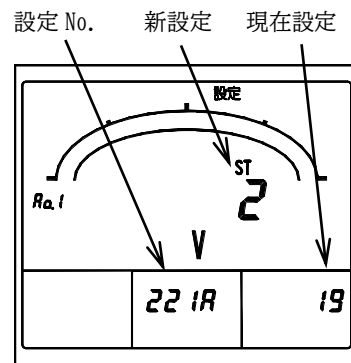
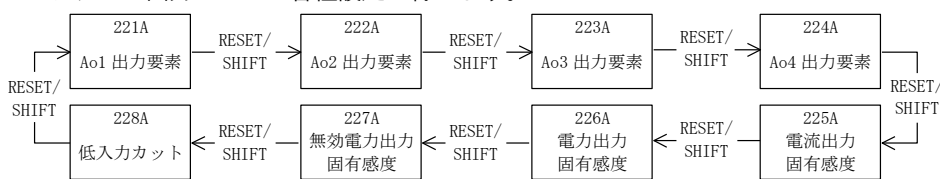

◆ 221A~224A A0(アナログ出力)1~4 出力要素
各アナログ出力について出力要素を設定します。

⊕ ⊖で選択し、SETで設定値が更新されます。

初期設定値：A01 A(S)(3φ3W)、A(R)(1φ3W)、A(1φ2W)

A02 V(RS)(3φ3W)、V(RN)(1φ3W)、V(1φ2W)

A03 W(3φ3W/1φ3W/1φ2W) A04 cosφ(3φ3W/1φ3W/1φ2W)

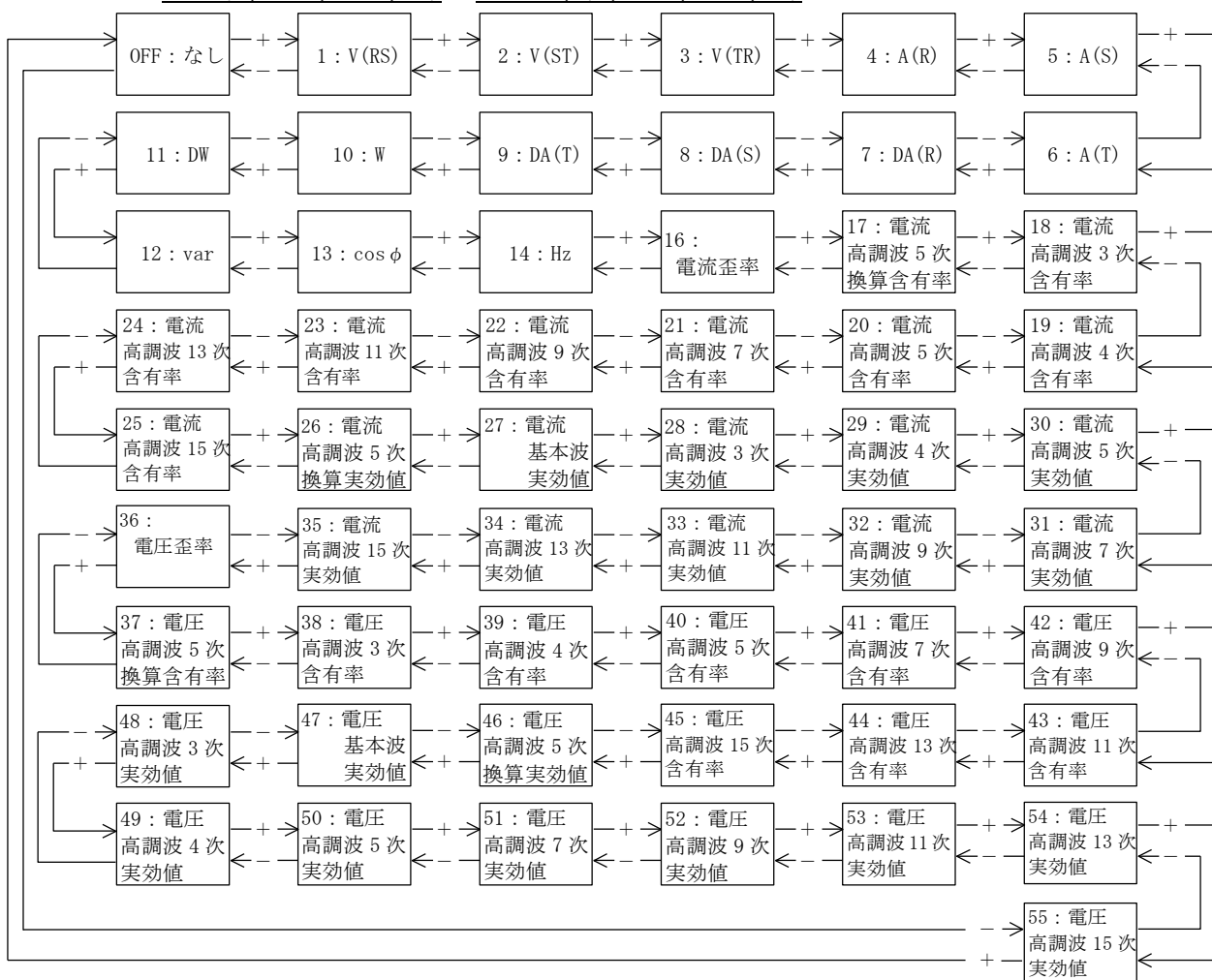

◆ 225A 電流出力固有感度、226A 電力出力固有感度、227A 無効電力出力固有感度
電流、電力、無効電力の各アナログ出力について、出力固有感度(入力に対する出力の%)を設定します。

設定範囲は電流 40.0~120.0%(0.1%ステップ)、電力 40.0~115.0%(0.1%ステップ)、無効電力 30.0~115.0%(0.1%ステップ)で選択することができます。

⊕ ⊖で選択し、SETで設定値が更新されます。

初期設定値：100.0% (電流、電力)、50.0% (無効電力)

例) 三相 3 線、9000V、100.0A、1200kW レンジ、アナログ出力 DC4~20mA の場合

- ・設定 100.0% 一次入力 1200kW でアナログ出力は DC20mA となります。
- ・設定 80.0% 一次入力 1200kW×0.8=960kW でアナログ出力は DC20mA となります。

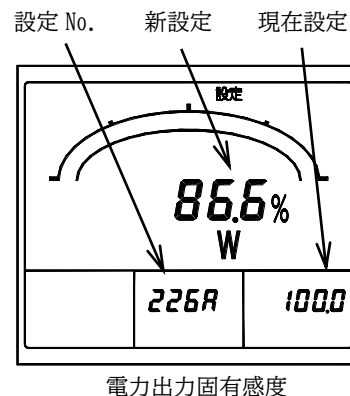

電力出力固有感度

◆ 228A 低入力カット

アナログ出力について、0.5%以下に相当する微小入力時の出力を下限値にする機能について、ON(使用)、OFF(不使用)から選択することができます。

⊕ ⊖で選択し、SETで設定値が更新されます。

初期設定値：OFF (不使用)

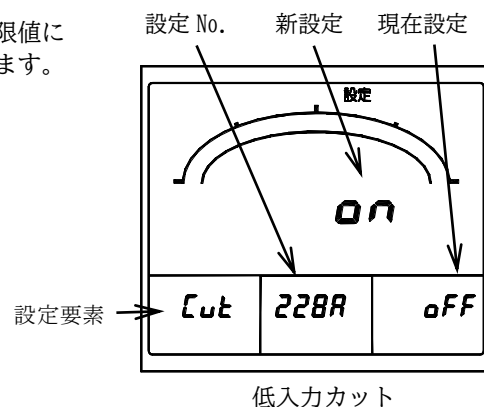

(3) 241P~244P パルス出力設定【パルス出力オプション付き】

パルス出力について各種設定を行います。

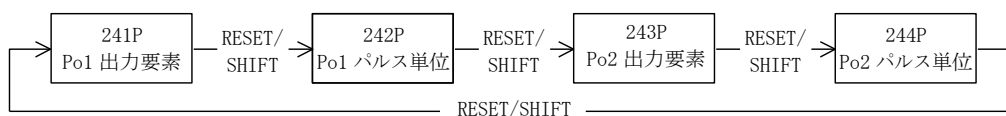

◆ 241P P0(パルス出力)1 出力要素、243P P0(パルス出力)2 出力要素

各パルス出力について出力要素を設定します。

⊕ ⊖で選択し、SETで設定値が更新されます。

初期設定値：Wh (P01、P02)

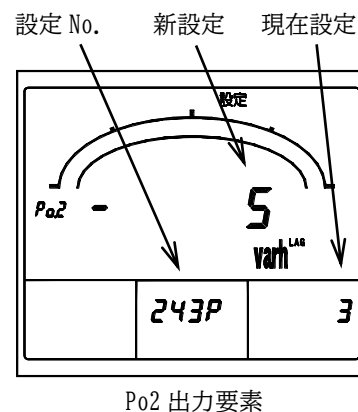
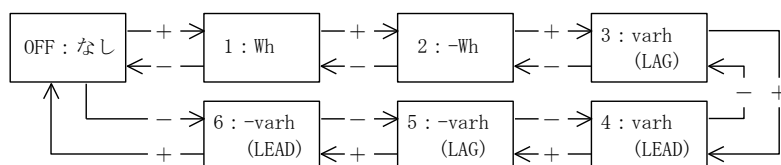

◆ 242P P0(パルス出力)1 パルス単位、244P P0(パルス出力)2 パルス単位

各パルス出力のパルス単位について設定します。

パルス単位は4種類の中から選択できます。

選択可能なパルス単位は全負荷電力により決まります。

初期設定値：10kWh/p [3φ3W] (P01、P02)

1kWh/p [1φ3W/1φ2W] (P01、P02)

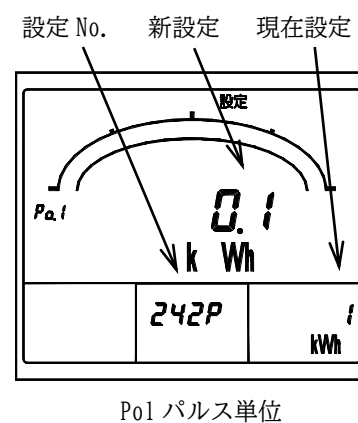

(4) 261~26C 計測 ON/OFF 設定

各計測要素について計測表示オン/オフの設定を行います。+ - で選択し、SET で設定値が更新されます。
初期設定値：ON(全計測要素とも)

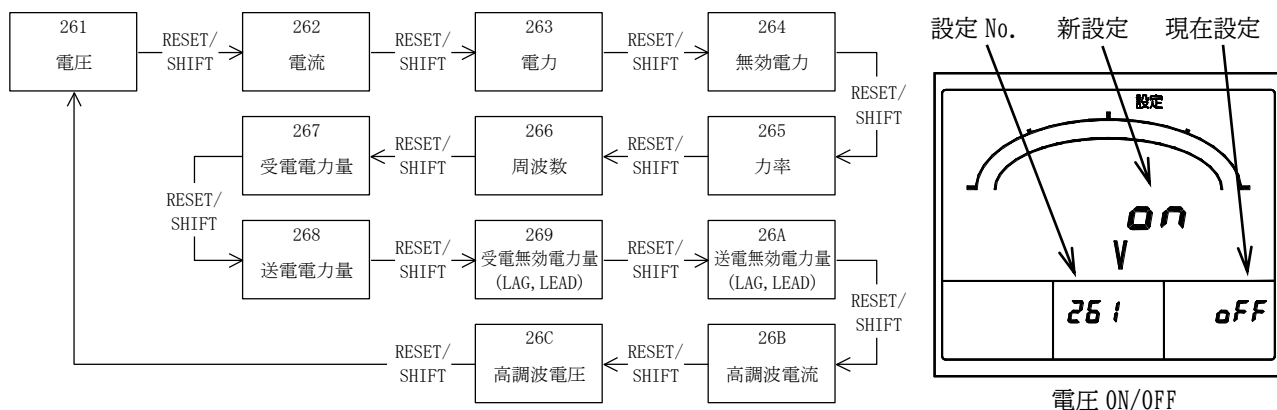

(5) 271~272 電力量、設定値初期化

電力量の一括リセット、各設定値の初期化(初期設定値に戻す)を行います。

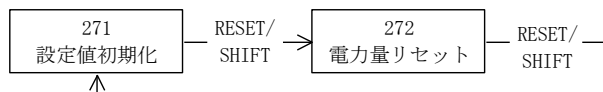

◆ 271 設定値初期化

各設定値を初期化(初期設定値に戻す)します。SET を 3 秒間押すことにより、全ての設定値が初期化されます。

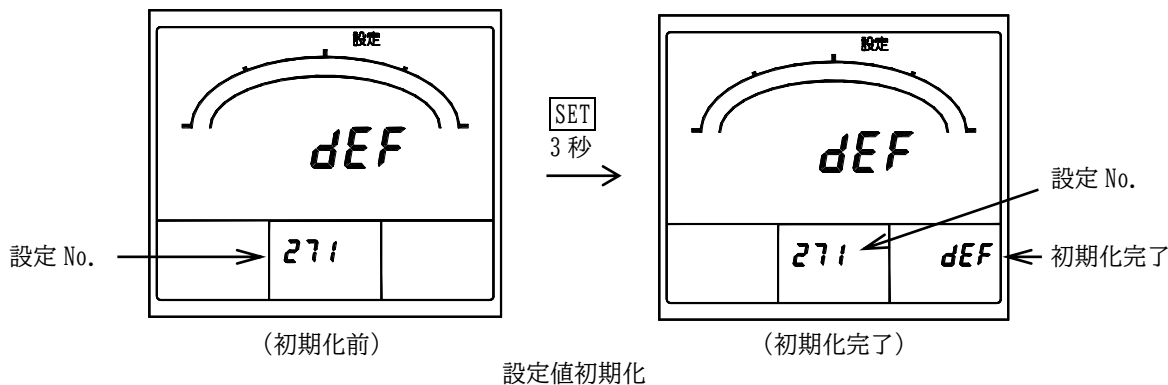

◆ 272 電力量リセット

各電力量表示について積算値のクリア(=0)を行います。SET を 3 秒間押すことにより、全ての積算値(Wh、-Wh、var(LAG)、-var(LAG)、var(LEAD)、-var(LEAD))が一括でクリアされます。

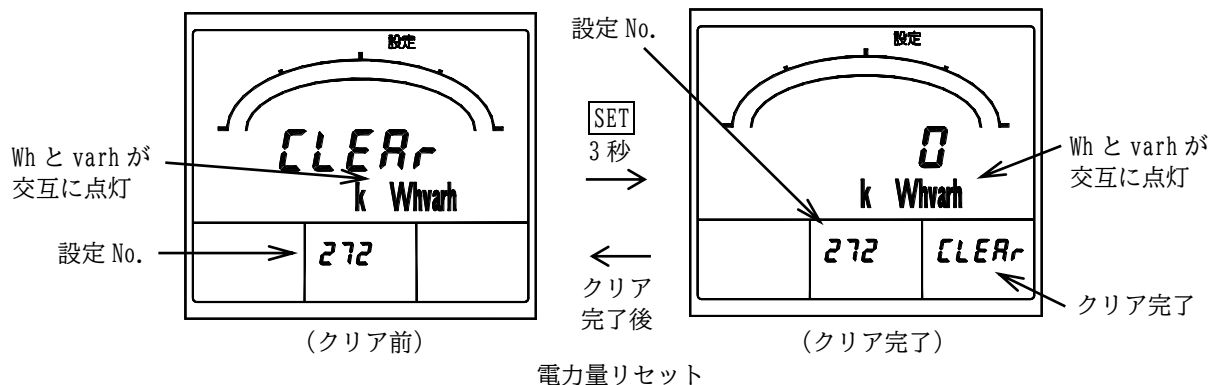

5.3.3 設定モード3

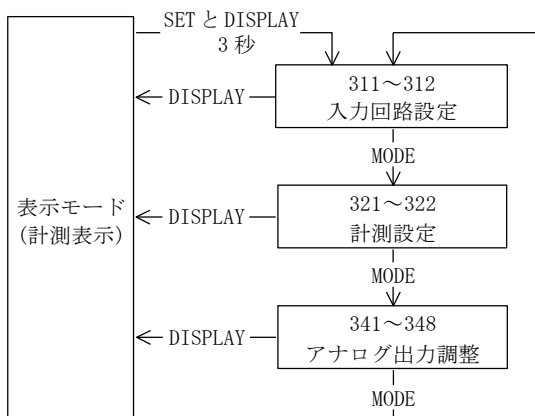

SETと**DISPLAY**を3秒以上押し続けることで設定モード3になります。設定項目の移動は**MODE**を押して行います。**DISPLAY**を押すと表示モードに戻ることができます。

<注意>
設定変更を万一間違えてしまった場合、計測の表示・出力が正しくできなくなる可能性がありますので、ユーザーの方は設定を行わないでください。
なお、該当する入力オプションが無い設定項目については表示されません。

設定モード3

(1) 311~312 入力回路設定

入力回路や相線及び入力電圧／相電圧フルスケールについて設定を行います。

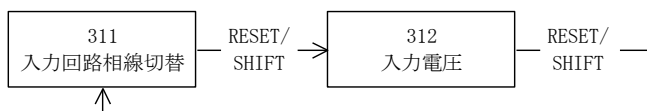

◆ 311 入力回路相線切替

入力回路や相線(1φ3W)を設定します。**+** **-**で選択し、**SET**を3秒間押すことにより設定値が更新されます。

初期設定値：3φ3W (3φ3W、指定なしの場合)、
1φ3W [R-N-T] (1φ3W)、1φ2W (1φ2W)

<注意>

- ・この設定を変更しますと、全ての設定値が変更後の入力回路の初期設定値になります。
- ・実際の結線と相線の設定が異なりますと、正しく計測しなくなる可能性があります。

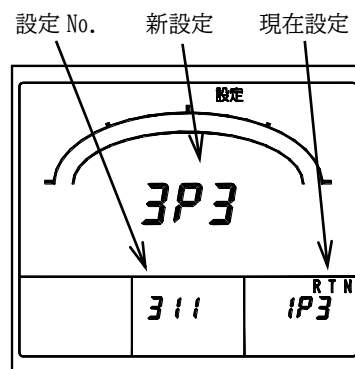
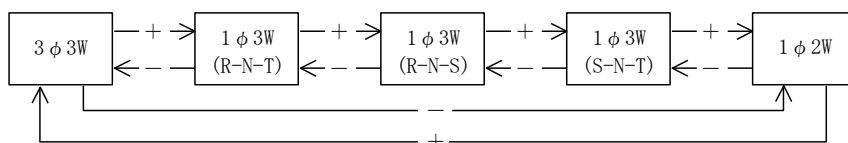

入力回路相線切替

◆ 312 入力電圧

入力電圧(3φ3W、1φ2W)、又は相電圧フルスケール(1φ3W)を設定します。

3φ3W/1φ2Wと1φ3Wでは設定内容が異なります。**+** **-**で選択し、**SET**で設定値が更新されます。

初期設定値：300V(1φ3Wの場合)

初期設定値：110V(3φ3W、1φ2W 又は指定なしの場合)

・3φ3W、1φ2W

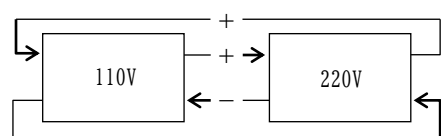

・1φ3W

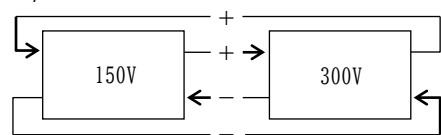

300V 設定時、出力は AC0~150V/DC4~12mA
150V 設定時、出力は AC0~150V/DC4~20mA

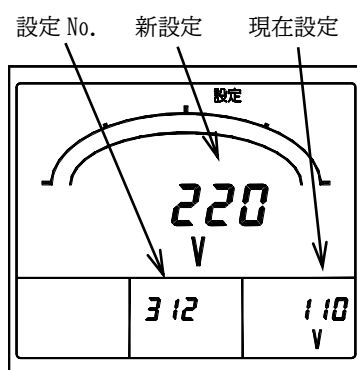

入力電圧定格(3φ3W)

RN ↔ TN 交互表示(相表示 R-T-N 時)

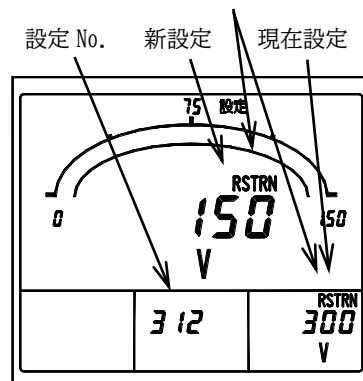

相電圧フルスケール(1φ3W)

(2) 321~322 計測設定

計測表示の不感帯、潮流計測の有無について設定を行います。

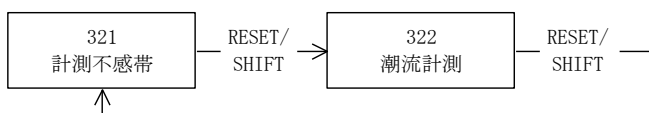

◆ 321 計測不感帯

計測表示の不感帯を設定します。この設定により、この設定値未満の電圧、電流、電力、無効電力計測表示の変動は無視されます。設定範囲は0.0~2.0%(0.1%ステップ)で、 $\boxed{+}$ $\boxed{-}$ で選択し、 \boxed{SET} で設定値が更新されます。

初期設定値：0.0% (なし)

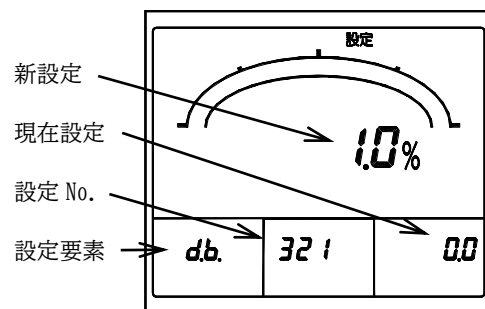

計測不感帯

◆ 322 潮流計測

無効電力、力率の計測について、0(一般計測)か1(送電/受電を意識した潮流計測)を選択できます。

$\boxed{+}$ $\boxed{-}$ で選択し、 \boxed{SET} で設定値が更新されます。

初期設定値：0 (一般計測)

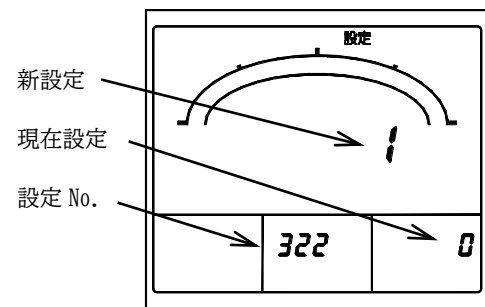
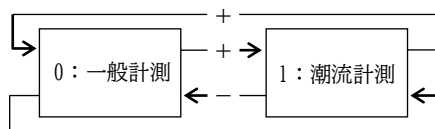

潮流計測

(一般計測)

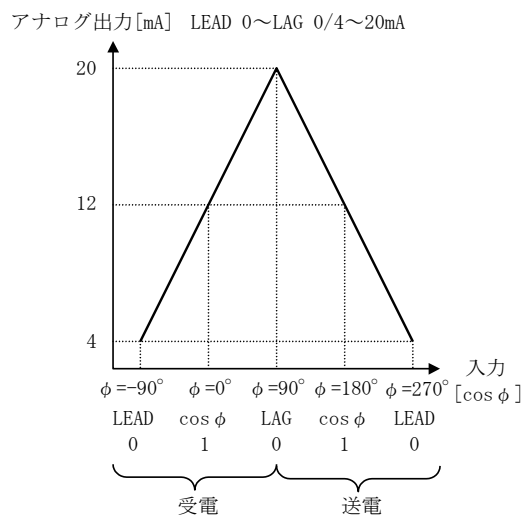
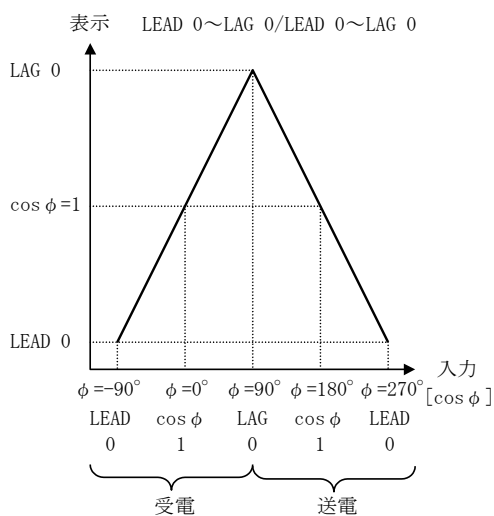

(潮流計測)

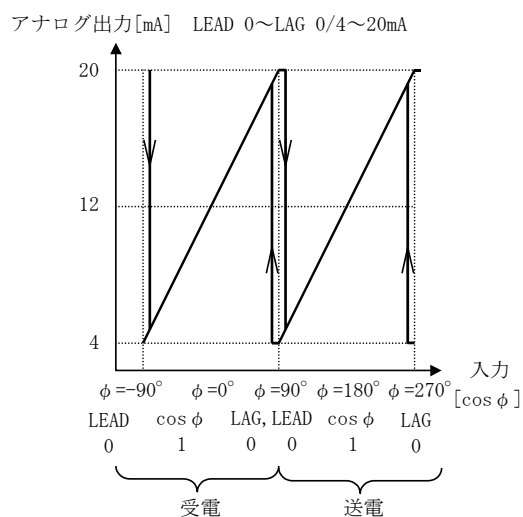
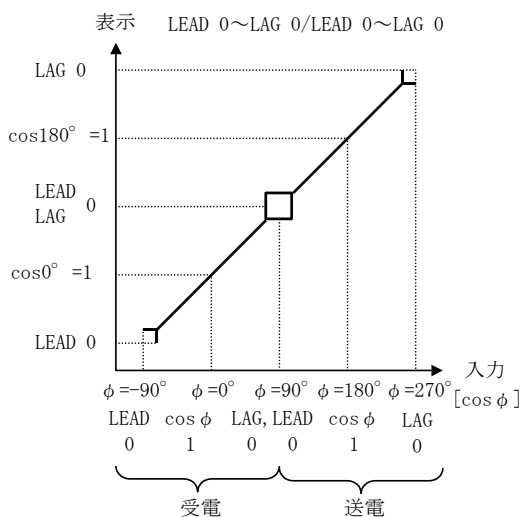

(3) 341~348 アナログ出力調整【アナログ出力付き】

各アナログ出力について、バイアス、スパン調整を行います。

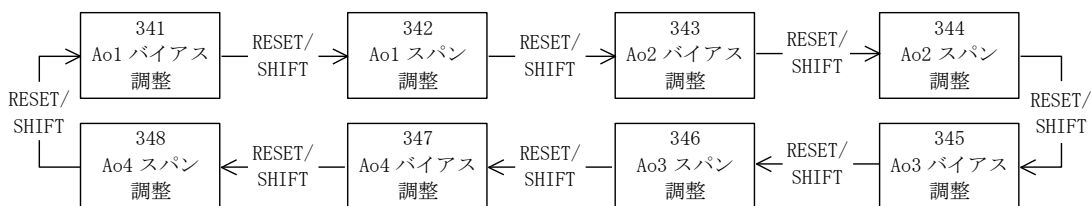

- ◆ 341 A0(アナログ出力)1 バイアス調整、343 A0(アナログ出力)2 バイアス調整
345 A0(アナログ出力)3 バイアス調整、347 A0(アナログ出力)4 バイアス調整
各アナログ出力についてバイアス調整を行います。

設定範囲は±10.0%(0.1%ステップ)で、 で選択し、で設定値が更新されます。

- ◆ 342 A0(アナログ出力)1 スパン調整、344 A0(アナログ出力)2 スパン調整
346 A0(アナログ出力)3 スパン調整、348 A0(アナログ出力)4 スパン調整
各アナログ出力についてスパン調整を行います。

設定範囲は±10.0%(0.1%ステップ)で、 で選択し、で設定値が更新されます。

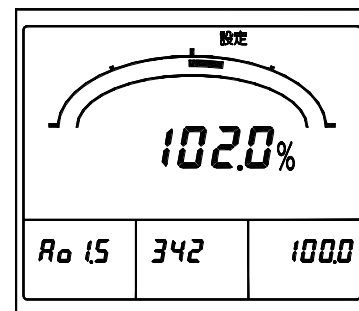

Ao1 スパン調整

6. 仕様

6.1 仕様及び固有誤差

入力回路	入力		
三相 3 線 単相	AC110V, 220V 共用 AC5A 又は AC1A 50/60Hz ご指定		
単相 3 線	AC100-200V ⁽¹⁶⁾ , AC5A 又は AC1A 50/60Hz ご指定		

項目	計測要素	測定レンジ/表示仕様	固有誤差 ⁽¹⁷⁾		最大計測	最小計測	備考	
			デジタル表示	アナログ出力 ⁽¹⁸⁾				
計測仕様	電圧	AC150V~750.0kV (34 レンジ)	±1.0%	±0.5%	○	○	RS-ST-TR線間切替 ⁽¹⁹⁾	
	電流	最大需要 ⁽²⁵⁾ 、需要、瞬時 AC5.00A~30.0kA (76 レンジ)	±1.0%	±0.5%	○	○	R-S-T 相切替 ⁽²⁰⁾ CT 比とは別に表示・出力 のレンジ設定可能	
	電力	最大需要 ⁽²⁵⁾ 、需要、瞬時 200W~1000MW (レンジ選択) 電圧、電流レンジによる 片振れ/両振れ設定可能	±1.0%	±0.5%	○	○	アナログ出力のレンジも 表示と独立して設定可能 ⁽²¹⁾ ⁽²²⁾	
	無効電力	LEAD, LAG 150var~1000Mvar (レンジ選択) 電圧、電流レンジによる	±1.0%	±0.5%	○	○	アナログ出力のレンジも 表示と独立して設定可能 ⁽²²⁾	
	力率	LEAD 0.500~1.000~LAG 0.500 又は LEAD 0.000~1.000~LAG 0.000 (レンジ選択)	±2.0%	±2.0%	○	○	入力が電圧レンジの20% 未満又は電流レンジの 2%未満の場合 cos φ=1 (出力は cos φ=1 相当)	
	周波数	45.0~55.0Hz 又は 55.0~65.0Hz 又は 45.0~65.0Hz (レンジ選択)	±0.5%	±0.5%	○	○	入力が電圧レンジの20% 未満の場合 0.0Hz、出力 は下限リミッタ値(下限 値-1%：出力スパンに対 する%)	
	歪率	電圧	0.0~20.0% (第2~第15次高調波) RS-ST ⁽²³⁾	±1.0%	±2.5%	○		デジタル表示は歪率 100%に対する%
		電流	0.0~100.0% (第2~第15次高調波) R-T ⁽²⁴⁾	±2.5%	±2.5%	○		
	高調波 n 次 実効値	電圧	AC150V~750.0kV (34 レンジ) n=3, 4, 5, 7, 9, 11, 13, 15、及び 基本波 RS-ST ⁽²³⁾	±1.5%	±1.5%	○		デジタル表示は電圧レン ジに対する%
		電流	AC5.00A~30.0kA (76 レンジ) n=3, 4, 5, 7, 9, 11, 13, 15、及び 基本波 R-T ⁽²⁴⁾	±1.5%	±1.5%	○		デジタル表示は電流レン ジに対する%
	高調波 n 次 含有率	電圧	0.0~20.0% n=3, 4, 5, 7, 9, 11, 13, 15 RS-ST ⁽²³⁾	±1.0%	±2.5%	○		デジタル表示は含有率 100%に対する%
		電流	0.0~100.0% n=3, 4, 5, 7, 9, 11, 13, 15 R-T ⁽²⁴⁾	±2.5%	±2.5%	○		
	高調波 5 次 換算実効値	電圧	AC150V~750.0kV (34 レンジ) RS-ST ⁽²³⁾	±1.5%	±1.5%	○		デジタル表示は電圧レン ジに対する%
		電流	AC5.00A~30.0kA (76 レンジ) R-T ⁽²⁴⁾	±1.5%	±1.5%	○		デジタル表示は電流レン ジに対する%

項目	計測要素	測定レンジ/表示仕様		固有誤差 (17)		最大計測	最小計測	備考
				デジタル表示	アナログ出力 (18)			
計測仕様	高調波 5 次換算含有率	電圧	0.0~20.0% RS-ST (23)	±1.0%	±2.5%	○		デジタル表示は含有率100%に対する%
		電流	0.0~100.0% R-T (24)	±2.5%	±2.5%	○		
	電力量	表示：整数位 5 桁 乗率：10 の整数ベキ倍 小数点以下 3 位まで拡大表示可能 電力積算(受電・送電)		力率 1： ±2.0%	力率 1： ±2.0%			普通電力量計に準拠パルス出力単位(kWh/pulse)の設定範囲はオプション仕様参照
		表示：整数位 5 桁 乗率：10 の整数ベキ倍 小数点以下 3 位まで拡大表示可能 受電無効電力積算(LAG・LEAD) 送電無効電力積算(LAG・LEAD)		力率 0.5： ±2.5%	力率 0.5： ±2.5%			
無効電力量	表示：整数位 5 桁 乗率：10 の整数ベキ倍 小数点以下 3 位まで拡大表示可能 受電無効電力積算(LAG・LEAD) 送電無効電力積算(LAG・LEAD)		力率 0： ±2.5%	力率 0： ±2.5%			パルス出力単位(kvarh/pulse)の設定範囲はオプション仕様参照	
	表示：整数位 5 桁 乗率：10 の整数ベキ倍 小数点以下 3 位まで拡大表示可能 受電無効電力積算(LAG・LEAD) 送電無効電力積算(LAG・LEAD)		力率 0.87： ±2.5%	力率 0.87： ±2.5%				
バーグラフ表示	主監視要素をバーグラフ表示(電力量, 無効電力量は除く) 設定で副監視要素表示も可能							
動作方式	電流, 電圧：実効値演算方式 需要電流計：熱動形に合わせた演算方式 需要電力計：熱動形に合わせた演算方式又はデマンド時限内での平均値(どちらか一方を設定にて選択) 電力, 無効電力, 電力量, 無効電力量：時分割掛算方式 力率：瞬時計測又はデマンド時限内での平均値(どちらか一方を設定にて選択)電力, 無効電力より算出 周波数：ゼロクロス周期演算方式 高調波：FFT 演算方式							
時限設定	需要電流	0 秒 / 5 秒 / 10 秒 / 20 秒 / 30 秒 / 40 秒 / 50 秒 / 1 分 / 2 分 / 3 分 / 4 分 / 5 分 / 6 分 / 7 分 / 8 分 / 9 分 / 10 分 / 15 分 / 20 分 / 25 分 / 30 分 (95%時限)						
	需要電力	6 分 / 7 分 / 8 分 / 9 分 / 10 分 / 15 分 / 20 分 / 25 分 / 30 分 (95%時限)						
	高調波計測	平均時限：0 分/1 分/2 分/5 分/10 分/15 分/30 分 平均計測						
表示設定可能要素	主監視	電圧(RS-ST-TR), 電流(R-S-T), 需要電流(R-S-T), 電力, 需要電力, 無効電力, 力率, 周波数, 電力量(受電・送電), 無効電力量(受電 LAG/LEAD・送電 LAG/LEAD), 歪率(A, V)						
	副監視(左)	電圧(RS-ST-TR), 電流(R-S-T), 電力, 無効電力, 力率						
	副監視(中央)	電圧(RS-ST-TR), 電流(R-S-T), 需要電流(R-S-T), 電力, 需要電力, 無効電力, 無効電力量(受電 LAG/LEAD・送電 LAG/LEAD), 高調波 5 次換算含有率(A, V), 高調波 n 次含有率(A, V)						
	副監視(右)	電圧(RS-ST-TR), 電流(R-S-T), 需要電流(R-S-T), 電力, 需要電力, 力率, 周波数, 電力量(受電・送電), 基本波実効値(A, V), 高調波 5 次換算実効値(A, V), 高調波 n 次実効値(A, V)						
	バーグラフ	電圧(RS-ST-TR), 電流(R-S-T), 需要電流(R-S-T), 電力, 需要電力, 無効電力, 力率, 周波数, 歪率(A, V), 高調波 5 次換算含有率(A, V), 高調波 n 次含有率(A, V), 基本波実効値(A, V), 高調波 5 次換算実効値(A, V), 高調波 n 次実効値(A, V)						
オプション	アナログ出力(4 回路)、接点出力(2 点、パルス出力、警報出力、CPU 異常出力から選択可能)							

● 注意事項

注(16) 各相と N 相の定格電圧は 100V ですが、バーグラフのフルスケールは 300V です。

注(17) 動作原理上、次のインバータ出力を直接計測した場合、誤差が大きくなります。

サイクル制御、SCR 位相角制御、PWM 制御。

高調波 5 次換算実効値, 高調波 n 次実効値は、測定レンジの 0.2% 以下では表示はゼロ、アナログ出力は下限出力となります。このとき、歪率, 高調波 5 次換算含有率, 高調波 n 次含有率も 0% (アナログ出力は下限出力) となります。基本波実効値が測定レンジの 3% 以下では、歪率, 高調波 5 次換算実効値/含有率, 高調波 n 次実効値/含有率はゼロとなります。

注(18) アナログ出力、パルス出力はオプションです。

高調波歪率, 含有率のアナログ出力は、電流 0~100%, 電圧 0~20% に対して下限~上限出力となります。

注(19) 単相 3 線：RN-TN-RT、単相：相表示なし となります。

注(20) 単相 3 線：R-T-N、単相：相表示なし となります。

注(21) バーグラフ片振れ設定時もデジタルメータはフルスケールの -15% まで逆電力計測します。(瞬時電力)

注(22) 電力, 無効電力表示桁数

フルスケール表示 4000 未満は 4 桁表示、4000 以上は 3 桁表示となります。

例) 4800kW → 4.80MW

40kvar → 40.0kvar

20kW → 20.00kW 詳細は付表 1~3 を参照ください。

注(23) 単相 3 線：RN-TN、単相：相・線間表示なし となります。

注(24) 単相 3 線：R-T、単相：相表示なし となります。

注(25) 最大値(最大需要電流、他)、最小値は、最大・最小計測モードで確認できます。

● 電力、無効電力フルスケールレンジ選択について

電力レンジと無効電力レンジは、電流レンジと電圧レンジで自動的に決まります。

バーグラフのフルスケールは定格電力(VT比×CT比⁽²⁶⁾)を100%とした場合、電力は40~115%の範囲で、無効電力は30~115%の範囲で下記の値の中からレンジを選択することができます。

1.0 / 1.2 / 1.4 / 1.5 / 1.6 / 1.8 / 2.0 / 2.4 / 2.5 / 2.8 / 3.0 / 3.2 / 3.6 / 4.0 / 4.2 / 4.5 / 4.8 / 5.0 / 5.6 / 6.0 / 6.4 / 7.2 / 7.5 / 8.0 / 8.4 / 9.0 / 9.6 ×10ⁿ

例) VT比×CT比=1200kW のとき

480/500/560/600/640/720/750/800/840/900/960/1000/1200 の中からフルスケールレンジを選択できます。

注⁽²⁶⁾ VT比：220V 定格時、“2”として計算してください。CT比：1A 入力仕様時、CT比÷5として計算してください。

● 計測可能範囲

計測要素		入力 ⁽²⁷⁾	計測可能範囲		備考	
			表示	アナログ出力		
電圧		AC0~150V [AC0~300V]	メータフルスケールの101%	出力スパンの101%		
電流		AC0~5A	入力定格の120%	出力スパンの120%	瞬時、需要	
電力		0~1kW [0~2kW]	入力定格の120%	出力スパンの-1%, 120%	瞬時、需要	
		±1kW [±2kW]				
無効電力		LEAD 1~0~LAG 1kvar [LEAD 2~0~LAG 2kvar]	入力定格の120%	出力スパンの-1%, 120%		
力率		LEAD 0~1~LAG 0	LEAD 0.000~1~LAG 0.000	出力スパンの0%, 100%		
		LEAD 0.5~1~LAG 0.5	LEAD 0.490~1~LAG 0.490	出力スパンの-1%, 101%		
周波数		45~55Hz	44.9~55.1Hz	出力スパンの-1%, 101%		
		55~65Hz	54.9~65.1Hz			
		45~65Hz	44.8~65.2Hz			
高調波	実効値	電流	AC0~5A	入力定格の120%	出力スパンの120%	
		電圧	AC0~150V [AC0~300V]	メータフルスケールの101%	出力スパンの101%	
	含有率	電流	0~100%	200%	出力スパンの120%	
		電圧	0~20%	100%	出力スパンの120%	

注⁽²⁷⁾ []は300V入力時の入力となります。

6.2 標準仕様・性能

項目	仕様		
固有誤差	計測仕様、固有誤差 参照		
バーグラフ固有誤差	±10% (スパンに対する%)		
温度の影響	23±10℃で固有誤差内		
準拠規格	JIS C 1102-1,-2,-3,-4,-5,-7:1997, JIS C 1111:1989, JIS C 1216:1995, JIS C 1263:1995, JIS C 8374:1991		
表示更新時間	約1秒 (バーグラフ:0.25秒) (高調波計測はデジタル・バーグラフ共に10秒以下)		
表示素子/構成	液晶表示器	主監視	文字高 11mm 5桁
		副監視(左)	文字高 6mm 4桁
		副監視(中央),(右)	文字高 6mm 5桁
		バーグラフ	20ドット
LCD 視野角	上段取付用	上方向 10°, 下方向 60°, 左右方向 60°	
	下段取付用	上方向 60°, 下方向 10°, 左右方向 60°	
	取付位置共用	上下方向 75°, 左右方向 75°	
バックライト	LED バックライト:白色 常時点灯、自動消灯(無操作5分後)、常時消灯 設定可能 明るさを1~5の5段階から選択可能		
電源範囲及び消費 VA	DC10~14V 7W (定格電圧 DC12V)		
突入電流 (時定数)	定格電圧 DC12V 4.7A 以下 (約 1.0ms) また、突入電流とは別に起動時 2A、約 20ms の電流が流れます。		
入力消費 VA	電圧回路	0.1VA 以下 (110V), 0.2VA 以下 (220V)	
	電流回路	0.1VA 以下 (5A)	
過負荷耐量	電圧回路	定格電圧の2倍10秒間, 1.2倍連続	
	電流回路	定格電流の40倍1秒間, 20倍4秒間, 10倍16秒間, 1.2倍連続	
	補助電源	定格電圧の1.5倍10秒間, 1.2倍連続	
絶縁抵抗 JIS C 1102-1 JIS C 1111	電気回路一括と外箱(アース)間		DC500V 50MΩ以上
	入力、出力、補助電源相互間		
	出力(アナログ、パルス、警報)相互間		
	パルス出力相互間		
	警報出力相互間		
	アナログ出力相互間		
耐電圧 JIS C 1102-1 JIS C 1111	電気回路一括と外箱(アース)間		AC2000V (50/60Hz) 1分間
	入力、出力、補助電源相互間		
	出力(アナログ、パルス、警報)相互間		AC1500V (50/60Hz) 1分間
	パルス出力相互間		
	警報出力相互間		
	アナログ出力相互間		
雷インパルス耐電圧 JIS C 1111	電気回路一括(アナログ出力は除く)と外箱(アース)間		6kV 1.2/50μs 正負極性 各3回
	アナログ出力と外箱(アース)間		5kV 1.2/50μs 正負極性 各3回
ノイズ耐量 電力用規格 B-402	(1) 振動性サージ電圧 ピーク電圧 2.5kV、周波数 1MHz±10%の減衰性振動波形を繰り返し加えたとき、計測誤差 10%以内及び誤動作のないこと。 電圧入力回路(ノーマル/コモン)、電流入力回路(コモン)、電源回路(ノーマル/コモン)		
	(2) 方形波インパルス性ノイズ 1μs, 100ns 幅のノイズを繰り返し5分間加えたとき、計測誤差 10%以内及び誤動作のないこと。 電源回路(コモン/ノーマル) 1500V 以上 電圧入力回路(コモン/ノーマル) 1500V 以上 電流入力回路(コモン) 1500V 以上 パルス出力(コモン) 1000V 以上 警報出力(コモン) 1000V 以上 アナログ出力回路(誘導) 1000V 以上		
	(3) 電波ノイズ 150MHz, 400MHz 帯の電波を 5W, 1m で断続照射したとき、計測誤差 10%以内及び誤動作のないこと。		
	(4) 静電ノイズ 接触放電 8kV、気中放電 15kV にて計測誤差 10%以内及び誤動作のないこと。		
振動・衝撃 JIS C 1102-1	振動:片振幅 0.15mm, 10~55Hz 毎分1オクターブで5回掃引 衝撃:490m/s ² X,Y,Z 方向 各3回		
構造	外形:幅×高さ×奥行 110×110×103.5mm, 胴径 99mmφ, 端子カバー付		
材質	ケース, カバー:ABS (V-0), 端子台:PBT, 端子カバー:ポリカーボネート		
外観色	黒色(マンセル N1.5)		
質量	約 600g		
停電保証	最大値、最小値、積算値、各設定値 不揮発性メモリにてデータ保持		
使用温湿度範囲	-10~+55℃, 30~85% RH 結露しないこと		
保存温度範囲	-25~+70℃		

6.3 オプション

項目	仕様						
アナログ出力	出力点数	4 回路					
	出力仕様	DC4~20mA (550Ω以下) いずれか同一定格でご指定 DC0~1mA (10kΩ以下)					
	出力可能要素	電圧(RS-ST-TR), 電流(R-S-T), 需要電流(R-S-T), 電力, 需要電力, 無効電力, 力率, 周波数, 歪率(A, V), 基本波実効値(A, V 各相の最大値), 高調波 5 次換算含有率(A, V 各相の最大値), 高調波 5 次換算実効値(A, V 各相の最大値), 高調波 n 次含有率(A, V 各相の最大値), 高調波 n 次実効値(A, V 各相の最大値)					
	応答時間	1 秒以下 (最終定常値の±1%に納まるまでの時間) 高調波計測は 10 秒以下					
	出力リップル	固有誤差の 2 倍以内 (出力スパンに対する%)					
パルス出力 (²⁹)	電力量又は無効電力量 出力方式: 光 MOS-FET リレー 1a 接点 接点容量: AC, DC125V, 70mA (抵抗負荷, 誘導負荷) パルス幅: 250±10ms (電圧測定レンジ, 電流測定レンジ, 出力パルス単位の設定により, 定格電力時の出力パルス周期が 2 パルス/秒以上の速さとなる場合, 出力パルス幅は 100~130ms となります。) 次の範囲で出力パルス単位の設定が可能です。 ■ 三相 3 線: 全負荷電力(kW, kvar) = $\sqrt{3} \times \text{定格電圧(V)} \times \text{定格電流(A)} \times 10^{-3}$ ■ 単相 3 線: 全負荷電力(kW, kvar) = $2 \times \text{定格電圧(V)} \times \text{定格電流(A)} \times 10^{-3}$ ■ 単相 : 全負荷電力(kW, kvar) = $\text{定格電圧(V)} \times \text{定格電流(A)} \times 10^{-3}$						
	全負荷電力 (kW, kvar)		出力パルス単位 kWh(kvarh)/pulse			乗率	
	1 未満		0.1	0.01	0.001	0.0001	0.01 (²⁸)
	1 以上	10 未満	1	0.1	0.01	0.001	0.1
	10 以上	100 未満	10	1	0.1	0.01	1
	100 以上	1,000 未満	100	10	1	0.1	10
	1,000 以上	10,000 未満	1,000	100	10	1	100
	10,000 以上	100,000 未満	10,000	1,000	100	10	1,000
	100,000 以上	1,000,000 未満	100,000	10,000	1,000	100	10,000
	警報出力 (²⁹)	警報要素: 需要電流, 需要電力, 高調波 5 次換算含有率, 高調波 n 次含有率, 歪率, 電圧, 警報 OFF のいずれかを設定可能 復帰方式: 自動復帰 又は 手動復帰(設定) 出力接点: 無電圧 a 接点 (各相検出の OR) 接点容量: AC250V 8A, DC125V 0.3A (抵抗負荷) AC250V 2A, DC125V 0.1A (誘導負荷)					
警報要素		項目	仕様				
需要電流 需要電力		機能	需要計測値 ≥ 上限設定値で警報表示・警報出力				
		設定精度	±1.0% (フルスケールに対する%)				
		設定範囲	最大目盛値に対して 5~100%(1%ステップ)				
高調波 5 次 換算含有率		機能	計測値 ≥ 上限設定値で警報表示・警報出力(最大相で検出)				
		設定精度	電流: ±2.5%、電圧: ±1.0% 含有率 100%に対する%				
高調波 n 次 含有率		設定範囲	電流	高調波 5 次換算含有率, 高調波 n 次含有率(n=3, 4, 5, 7, 9, 11, 13, 15)、歪率 5~100%(1%ステップ)			
			電圧	高調波 5 次換算含有率, 高調波 n 次含有率(n=3, 4, 5, 7, 9, 11, 13, 15)、歪率 1.0~20.0%(0.1%ステップ)			
歪率		検出特性	平均値モード: 平均計測値が上記設定以上になったら検出 反限時モード: 瞬時値の反限時特性で検出 (高調波 5 次換算含有率のみ可能)				
電圧	機能	計測値 ≥ 上限設定値で警報表示・警報出力(最大相で検出) 計測値 ≤ 下限設定値で警報表示・警報出力(最小相で検出)					
	設定精度	±1.0% (フルスケールに対する%)					
	設定範囲	フルスケールを 150%とし、30~150%(1%ステップ)					
CPU 異常出力 (²⁹)	検出項目 (自己診断項目)		接点構成	容量			
	(1) ウォッチドッグタイム		b 接点	AC250V 5A, DC125V 0.2A (抵抗負荷) AC250V 1.5A, DC125V 0.1A (誘導負荷)			
	(2) RAM チェックエラー						
	(3) A/D 変換エラー						
異常検出時及び補助電源無印加時に出力が ON となります。検出項目の OR 出力となります。							

注⁽²⁸⁾ 乗率は 0.01 ですが、乗率表示は 0.1 となります。(整数位 4 桁表示、拡大表示は小数点以下 4 桁となります)

注⁽²⁹⁾ パルス出力, 警報出力, CPU 異常出力は、組合せて 2 出力可能となります。(CPU 異常出力は 1 点のみ)

7. 保守・点検

7.1 トラブルシューティング

現象	推定	処置
表示器が点灯しない	補助電源が供給されていない（配線されていない，電圧が低い）	補助電源の確認，再投入
	計測表示 ON/OFF 設定が OFF になっている	設定の確認
	機器故障	機器の交換
計測値の誤差が大きい	レンジの設定が正しくない	再設定
	定格周波数(45~65Hz)範囲外	使用できません
	サイクル制御、SCR 位相角制御、PWM 制御等のインバータ出力を計測している	使用できません
アナログ出力が出力されない	アナログ出力が OFF に設定されているか、異なる出力要素に設定されている	設定の確認
パルス出力が出力されない	パルス出力が OFF に設定されているか、異なる出力要素に設定されている	設定の確認
警報出力が復帰しない	復帰方法が“手動復帰”になっている	設定の確認

7.2 試験

本製品の試験を行う際は、基本的に特別な設定や操作を必要としませんが、以下の項目の試験につきましてはそれぞれの手順に沿って操作を行ってください。

(1) 警報出力テスト

本製品は、入力を加えることなく警報出力(リレー接点出力)のオン/オフのテストを行うことができます。

操作は設定モード1の警報1テスト、警報2テストにて行います。

操作の詳細につきましては「5.3.1 設定モード1 (2)警報出力設定」を参照してください。

なお、警報の復帰については、各警報出力の復帰方式設定(自動復帰/手動復帰)に合せた動作となります。

<操作手順>

・警報1テスト (設定No.124)

(111) (121) (124)
 $\boxed{\text{SET}}$ を3秒間押す → $\boxed{\text{MODE}}$ を押す → $\boxed{\text{RESET/SHIFT}}$ を3回押す → $\boxed{\text{SET}}$ を押している間、警報1の出力がオンします。

・警報2テスト (設定No.128)

(111) (121) (128)
 $\boxed{\text{SET}}$ を3秒間押す → $\boxed{\text{MODE}}$ を押す → $\boxed{\text{RESET/SHIFT}}$ を7回押す → $\boxed{\text{SET}}$ を押している間、警報2の出力がオンします。

(2) 高調波時限試験

高調波の時限について試験を行う際は下記操作を行って試験を実施してください。下記操作を行わないで試験を行った場合、誤差が大きくなる可能性があります。

操作は設定モード1の平均値時限にて行います。操作の詳細につきましては「5.3.1 設定モード1 (4)高調波検出設定」を参照してください。

<操作手順>(設定No.14A)

$\boxed{\text{SET}}$ を3秒間押す → $\boxed{\text{MODE}}$ を3回押す → $\boxed{\text{RESET/SHIFT}}$ を9回押す → 試験開始と同時に $\boxed{\text{SET}}$ を押してください。
 (111) (141) (14A)

$\boxed{\text{DISPLAY}}$ を押して計測画面に戻ってください。

付表1-1

電力レンジ、電力量乗率一覧表 (三相3線)

乗率	Vレンジ Aレンジ	750.0kV	500.0kV	375.0kV	300.0kV	255.0kV	210.0kV	180.0kV	150.0kV	105.0kV	90.0kV	45.0kV	30.0kV	乗率								
		(VT550000/110V) [W]	(VT380000/110V) [W]	(VT275000/110V) [W]	(VT220000/110V) [W]	(VT187000/110V) [W]	(VT154000/110V) [W]	(VT132000/110V) [W]	(VT110000/110V) [W]	(VT77000/110V) [W]	(VT66000/110V) [W]	(VT33000/110V) [W]	(VT22000/110V) [W]									
×100	5A	5.00 M	3600 k (3455)	2500 k	2000 k	1800 k (1700)	1400 k	1200 k	1000 k	720 k (700)	600 k	300.0 k	200.0 k	×100								
	6A	6.00 M	4.20 M (4.15)	3000 k	2400 k	2000 k (2040)	1800 k (1680)	1500 k (1440)	1200 k	900 k (840)	720 k	360.0 k	240.0 k		×100							
	7.5A	7.50 M	5.60 M (5.18)	4.00 M (3.75)	3000 k	2500 k (2550)	2400 k (2100)	1800 k	1500 k	1200 k (1050)	900 k	450 k	300.0 k			×100						
	8A	8.00 M	5.60 M (5.53)	4.00 M	3200 k	3000 k (2720)	2400 k (2240)	2000 k (1920)	1600 k	1200 k (1120)	960 k	480 k	320.0 k				×100					
	10A	10.00 M	7.20 M (6.91)	5.00 M	4.00 M	3600 k (3400)	2800 k	2400 k	2000 k	1400 k	1200 k	600 k	400 k					×100				
	12A	12.00 M	8.40 M (8.29)	6.00 M	4.80 M	4.20 M (4.08)	3600 k (3360)	3000 k (2880)	2400 k	1800 k (1680)	1500 k (1440)	720 k	480 k						×100			
	15A	15.00 M	10.00 M (10.36)	7.50 M	6.00 M	5.60 M (5.10)	4.20 M	3600 k	3000 k	2400 k (2100)	1800 k	900 k	600 k							×100		
	20A	20.00 M	14.00 M (13.82)	10.00 M	8.00 M	7.20 M (6.80)	5.60 M	4.80 M	4.00 M	2800 k	2400 k	1200 k	800 k								×100	
	25A	25.00 M	18.00 M (17.27)	14.00 M (12.50)	10.00 M	9.00 M (8.50)	7.20 M (7.00)	6.00 M	5.00 M	3600 k (3500)	3000 k	1500 k	1000 k									×100
	30A	30.00 M	20.00 M (20.73)	15.00 M	12.00 M	10.00 M (10.20)	8.40 M	7.20 M	6.00 M	4.20 M	3600 k	1800 k	1200 k									
40A	40.00 M	28.00 M (27.64)	20.00 M	16.00 M	14.00 M (13.60)	12.00 M (11.20)	9.60 M	8.00 M	5.60 M	4.80 M	2400 k	1600 k	×100									
50A	50.00 M	36.00 M (34.55)	25.00 M	20.00 M	18.00 M (17.00)	14.00 M	12.00 M	10.00 M	7.20 M (7.00)	6.00 M	3000 k	2000 k		×100								
60A	60.00 M	42.00 M (41.5)	30.00 M	24.00 M	20.00 M (20.40)	18.00 M (16.80)	15.00 M (14.40)	12.00 M	8.40 M	7.20 M	3600 k	2400 k			×100							
75A	75.00 M	56.00 M (51.8)	40.00 M (37.5)	30.00 M	28.00 M (25.50)	24.00 M (21.00)	18.00 M	15.00 M	12.00 M (10.50)	9.00 M	4.50 M	3000 k				×100						
80A	80.00 M	56.00 M (55.3)	40.00 M	32.00 M	28.00 M (27.20)	24.00 M (22.40)	20.00 M (19.20)	16.00 M	12.00 M (11.20)	9.60 M	4.80 M	3200 k					×100					
100A	100.00 M	72.00 M (69.1)	50.00 M	40.00 M	36.00 M (34.00)	28.00 M	24.00 M	20.00 M	14.00 M	12.00 M	6.00 M	4.00 M						×100				
120A	120.00 M	84.00 M (82.9)	60.00 M	48.00 M	42.00 M (40.8)	36.00 M (33.60)	30.00 M (28.80)	24.00 M	18.00 M (16.80)	15.00 M (14.40)	7.20 M	4.80 M							×100			
150A	150.00 M	100.00 M (103.6)	75.00 M	60.00 M	56.00 M (51.0)	42.00 M	36.00 M	30.00 M	24.00 M (21.00)	18.00 M	9.00 M	6.00 M								×100		
200A	200.00 M	140.00 M (138.2)	100.00 M	80.00 M	72.00 M (68.0)	56.00 M	48.00 M	40.00 M	28.00 M	24.00 M	12.00 M	8.00 M									×100	
250A	250.00 M	180.00 M (172.7)	140.00 M (125.0)	100.00 M	90.00 M (85.0)	72.00 M (70.0)	60.00 M	50.00 M	36.00 M (35.00)	30.00 M	15.00 M	10.00 M										×100
300A	300.00 M	200.00 M (207.3)	150.00 M	120.00 M	100.00 M (102.0)	84.00 M	72.00 M	60.00 M	42.00 M	36.00 M	18.00 M	12.00 M	×100									
400A	400.00 M	280.00 M (276.4)	200.00 M	160.00 M	140.00 M (136.0)	120.00 M (112.0)	96.00 M	80.00 M	56.00 M	48.00 M	24.00 M	16.00 M		×100								
500A	500.00 M	360.00 M (345.5)	250.00 M	200.00 M	180.00 M (170.0)	140.00 M	120.00 M	100.00 M	72.00 M (70.0)	60.00 M	30.00 M	20.00 M			×100							
600A	600.00 M	420.00 M (415)	300.00 M	240.00 M	200.00 M (204.0)	180.00 M (168.0)	150.00 M (144.0)	120.00 M	84.00 M	72.00 M	36.00 M	24.00 M				×100						
750A	750.00 M	560.00 M (518)	400.00 M (375)	300.00 M	280.00 M (255.0)	240.00 M (210.0)	180.00 M	150.00 M	120.00 M (105.0)	90.00 M	45.00 M	30.00 M					×100					
800A	800.00 M	560.00 M (553)	400.00 M	320.00 M	280.00 M (272.0)	240.00 M (224.0)	200.00 M (192.0)	160.00 M	120.00 M (112.0)	96.00 M	48.00 M	32.00 M						×100				
900A	900.00 M	640.00 M (622)	450.00 M	360.00 M	320.00 M (306.0)	280.00 M (252.0)	240.00 M (216.0)	180.00 M	140.00 M (126.0)	120.00 M (108.0)	56.00 M (54.0)	36.00 M							×100			
1000A	1000.00 M	720.00 M (691)	500.00 M	400.00 M	360.00 M (340.0)	280.00 M	240.00 M	200.00 M	140.00 M	120.00 M	60.00 M	40.00 M								×100		
1200A		840.00 M (829)	600.00 M	480.00 M	420.00 M (408)	360.00 M (336.0)	300.00 M (288.0)	240.00 M	180.00 M (168.0)	150.00 M (144.0)	72.00 M	48.00 M									×100	
1500A			750.00 M	600.00 M	560.00 M (510)	420.00 M	360.00 M	300.00 M	240.00 M (210.0)	180.00 M	90.00 M	60.00 M										×100
1600A			800.00 M	640.00 M	560.00 M (544)	450.00 M (448)	400.00 M (384)	320.00 M	240.00 M (224.0)	200.00 M (192.0)	96.00 M	64.00 M	×100									
1800A			900.00 M	720.00 M	640.00 M (612)	560.00 M (504)	450.00 M (432)	360.00 M	280.00 M (252.0)	240.00 M (216.0)	120.00 M (108.0)	72.00 M		×100								
2000A			1000.00 M	800.00 M	720.00 M (680)	560.00 M	480.00 M	400.00 M	280.00 M	240.00 M	120.00 M	80.00 M			×100							
2500A				1000.00 M	900.00 M (850)	720.00 M (700)	600.00 M	500.00 M	360.00 M (350.0)	300.00 M	150.00 M	100.00 M				×100						
3000A						840.00 M	720.00 M	600.00 M	420.00 M	360.00 M	180.00 M	120.00 M					×100					
4000A							960.00 M	800.00 M	560.00 M	480.00 M	240.00 M	160.00 M						×100				
5000A								1000.00 M	720.00 M (700)	600.00 M	300.00 M	200.00 M							×100			
6000A									840.00 M	720.00 M	360.00 M	240.00 M								×100		
7500A										900.00 M	450.00 M	300.00 M									×100	
8000A										960.00 M	480.00 M	320.00 M										×100
9000A											560.00 M (540)	360.00 M	×100									
10000A											600.00 M	400.00 M		×100								
12000A											720.00 M	480.00 M			×100							
15000A											900.00 M	600.00 M				×100						
20000A												800.00 M					×100					
30000A																		×100				

<注意1> ()内は/1kW(1kvar)時の一次電力(無効電力)値です。ブランクの箇所については設定できません。
 電力、無効電力レンジについて、フルスケール4000未満は4桁表示、4000以上は3桁表示となります。
 例) 4800kW → 4.80MW
 40kvar → 40.0kvar
 20kW → 20.00kW

<注意2> 上表にて [] の電圧、電流レンジ設定した場合で、かつ出力パルス単位(4段階設定可能)を最速に設定した場合におけるパルス出力の出力パルス幅は、100~130msとなります。(通常は240~260ms)

付表1-2

電力レンジ、電力量乗率一覧表 (三相3線)

乗率	Vレンジ Aレンジ	25.00kV	24.00kV	18.00kV	18.00kV	15.00kV	9000V	4500V	3000V	2400V	1500V	1200V	600V	乗率
		(VT18400/110V) [W]	(VT16500/110V) [W]	(VT13800/110V) [W]	(VT13200/110V) [W]	(VT11000/110V) [W]	(VT6600/110V) [W]	(VT3300/110V) [W]	(VT2200/110V) [W]	(VT1650/110V) [W]	(VT1100/110V) [W]	(VT880/110V) [W]	(VT480/110V) [W]	
× 10	5A	180.0 k (167)	150.0 k	140.0 k (125.5)	120.0 k	100.0 k	60.0 k	30.00 k	20.00 k	15.00 k	10.00 k	8.00 k	4.50 k (4.36)	× 0.1
	6A	200.0 k (201)	180.0 k	160.0 k (150.5)	150.0 k (144.0)	120.0 k	72.0 k	36.00 k	24.00 k	18.00 k	12.00 k	9.60 k	5.60 k (5.24)	
	7.5A	280.0 k (251)	240.0 k (225.0)	200.0 k (188.2)	180.0 k	150.0 k	90.0 k	45.0 k	30.00 k	24.00 k (22.50)	15.00 k	12.00 k	7.20 k (6.55)	
	8A	280.0 k (268)	240.0 k	200.0 k (200.7)	200.0 k (240.0)	160.0 k	96.0 k	48.0 k	32.00 k	24.00 k	16.00 k	14.00 k (12.80)	7.20 k (6.98)	
	10A	360.0 k (335)	300.0 k	280.0 k (250.9)	240.0 k	200.0 k	120.0 k	60.0 k	40.0 k	30.00 k	20.00 k	16.00 k	9.00 k (8.73)	
	12A	420.0 k (401)	360.0 k	320.0 k (301.1)	300.0 k (288.0)	240.0 k	150.0 k (144.0)	72.0 k	48.0 k	36.00 k	24.00 k	20.00 k (19.20)	12.00 k (10.47)	
	15A	560.0 k (502)	450.0 k	400.0 k (376)	360.0 k	300.0 k	180.0 k	90.0 k	60.0 k	45.0 k	30.00 k	24.00 k	14.00 k (13.09)	
	20A	720.0 k (669)	600.0 k	560.0 k (502)	480.0 k	400.0 k	240.0 k	120.0 k	80.0 k	60.0 k	40.0 k	32.00 k	18.00 k (17.45)	
	25A	840.0 k (836)	750.0 k	640.0 k (627)	600.0 k	500.0 k	300.0 k	150.0 k	100.0 k	75.0 k	50.0 k	40.0 k	24.00 k (21.82)	
	30A	1000.0 k (1004)	900.0 k	800.0 k (753)	720.0 k	600.0 k	360.0 k	180.0 k	120.0 k	90.0 k	60.0 k	48.0 k	28.00 k (26.18)	
× 100	40A	1400.0 k (1338)	1200.0 k	1000.0 k (1004)	960.0 k	800.0 k	480.0 k	240.0 k	160.0 k	120.0 k	80.0 k	64.0 k	36.00 k (34.91)	× 1
	50A	1800.0 k (1673)	1500.0 k	1400.0 k (1255)	1200.0 k	1000.0 k	600.0 k	300.0 k	200.0 k	150.0 k	100.0 k	80.0 k	45.0 k (43.6)	
	60A	2000.0 k (2007)	1800.0 k	1600.0 k (1505)	1500.0 k (1440)	1200.0 k	720.0 k	360.0 k	240.0 k	180.0 k	120.0 k	96.0 k	56.0 k (52.4)	
	75A	2800.0 k (2509)	2400.0 k (2250)	2000.0 k (1882)	1800.0 k	1500.0 k	900.0 k	450.0 k	300.0 k	240.0 k (225.0)	150.0 k	120.0 k	72.0 k (65.5)	
	80A	2800.0 k (2676)	2400.0 k	2000.0 k (2007)	2000.0 k (1920)	1600.0 k	960.0 k	480.0 k	320.0 k	240.0 k	160.0 k	140.0 k (128.0)	72.0 k (69.8)	
	100A	3600.0 k (3345)	3000.0 k	2800.0 k (2509)	2400.0 k	2000.0 k	1200.0 k	600.0 k	400.0 k	300.0 k	200.0 k	160.0 k	90.0 k (87.3)	
	120A	4.20 M (4.01)	3600.0 k	3200.0 k (3011)	3000.0 k (2880)	2400.0 k	1500.0 k (1440)	720.0 k	480.0 k	360.0 k	240.0 k	200.0 k (192.0)	120.0 k (104.7)	
	150A	5.60 M (5.02)	4.50 M	4.00 M (3.76)	3600.0 k	3000.0 k	1800.0 k	900.0 k	600.0 k	450.0 k	300.0 k	240.0 k	140.0 k (130.9)	
	200A	7.20 M (6.69)	6.00 M	5.60 M (5.02)	4.80 M	4.00 M	2400.0 k	1200.0 k	800.0 k	600.0 k	400.0 k	320.0 k	180.0 k (174.5)	
	250A	8.40 M (8.36)	7.50 M	6.40 M (6.27)	6.00 M	5.00 M	3000.0 k	1500.0 k	1000.0 k	750.0 k	500.0 k	400.0 k	240.0 k (218.2)	
× 1000	300A	10.00 M (10.04)	9.00 M	8.00 M (7.53)	7.20 M	6.00 M	3600.0 k	1800.0 k	1200.0 k	900.0 k	600.0 k	480.0 k	280.0 k (261.8)	× 10
	400A	14.00 M (13.38)	12.00 M	10.00 M (10.04)	9.60 M	8.00 M	4.80 M	2400.0 k	1600.0 k	1200.0 k	800.0 k	640.0 k	360.0 k (349.1)	
	500A	18.00 M (16.73)	15.00 M	14.00 M (12.55)	12.00 M	10.00 M	6.00 M	3000.0 k	2000.0 k	1500.0 k	1000.0 k	800.0 k	450.0 k (436)	
	600A	20.00 M (20.07)	18.00 M	16.00 M (15.05)	15.00 M (14.40)	12.00 M	7.20 M	3600.0 k	2400.0 k	1800.0 k	1200.0 k	960.0 k	560.0 k (524)	
	750A	28.00 M (25.09)	24.00 M (22.50)	20.00 M (18.82)	18.00 M	15.00 M	9.00 M	4.50 M	3000.0 k	2400.0 k (2250)	1500.0 k	1200.0 k	720.0 k (655)	
	800A	28.00 M (26.76)	24.00 M	20.00 M (20.07)	20.00 M (19.20)	16.00 M	9.60 M	4.80 M	3200.0 k	2400.0 k	1600.0 k	1400.0 k (1280)	720.0 k (698)	
	900A	32.00 M (30.11)	28.00 M (27.00)	24.00 M (22.58)	24.00 M (21.60)	18.00 M	12.00 M (10.80)	5.60 M (5.40)	3600.0 k	2800.0 k (2700)	1800.0 k	1500.0 k (1440)	800.0 k (785)	
	1000A	36.00 M (33.45)	30.00 M	28.00 M (25.09)	24.00 M	20.00 M	12.00 M	6.00 M	4.00 M	3000.0 k	2000.0 k	1600.0 k	900.0 k (873)	
	1200A	42.00 M (40.1)	36.00 M	32.00 M (30.11)	30.00 M (28.80)	24.00 M	15.00 M (14.40)	7.20 M	4.80 M	3600.0 k	2400.0 k	2000.0 k (1920)	1200.0 k (1047)	
	1500A	56.00 M (50.2)	45.00 M	40.00 M (37.6)	36.00 M	30.00 M	18.00 M	9.00 M	6.00 M	4.50 M	3000.0 k	2400.0 k	1400.0 k (1309)	
× 10000	1600A	56.00 M (53.5)	48.00 M	42.00 M (40.1)	40.00 M (38.4)	32.00 M	20.00 M (19.20)	9.60 M	6.40 M	4.80 M	3200.0 k	2800.0 k (2560)	1400.0 k (1396)	× 100
	1800A	64.00 M (60.2)	56.00 M (54.0)	48.00 M (45.2)	45.00 M (43.2)	36.00 M	24.00 M (21.60)	12.00 M (10.80)	7.20 M (5.40)	5.60 M	3600.0 k	3000.0 k (2880)	1600.0 k (1571)	
	2000A	72.00 M (66.9)	60.00 M	56.00 M (50.2)	48.00 M	40.00 M	24.00 M	12.00 M	8.00 M	6.00 M	4.00 M	3200.0 k	1800.0 k (1745)	
	2500A	84.00 M (83.6)	75.00 M	64.00 M (62.7)	60.00 M	50.00 M	30.00 M	15.00 M	10.00 M	7.50 M	5.00 M	4.00 M	2400.0 k (2182)	
	3000A	100.00 M (100.4)	90.00 M	80.00 M (75.3)	72.00 M	60.00 M	36.00 M	18.00 M	12.00 M	9.00 M	6.00 M	4.80 M	2800.0 k (2618)	
	4000A	140.00 M (133.8)	120.00 M	100.00 M (100.4)	96.00 M	80.00 M	48.00 M	24.00 M	16.00 M	12.00 M	8.00 M	6.40 M	3600.0 k (3491)	
	5000A	180.00 M (167.3)	150.00 M	140.00 M (125.5)	120.00 M	100.00 M	60.00 M	30.00 M	20.00 M	15.00 M	10.00 M	8.00 M	4.50 M (4.36)	
	6000A	200.00 M (200.7)	180.00 M	160.00 M (150.5)	150.00 M (144.0)	120.00 M	72.00 M	36.00 M	24.00 M	18.00 M	12.00 M	9.60 M	5.60 M (5.24)	
	7500A	280.00 M (250.9)	240.00 M (225.0)	200.00 M (188.2)	180.00 M	150.00 M	90.00 M	45.00 M	30.00 M	24.00 M (22.50)	15.00 M	12.00 M	6.40 M (6.55)	
	8000A	280.00 M (267.6)	240.00 M	200.00 M (200.7)	200.00 M (192.0)	160.00 M	96.00 M	48.00 M	32.00 M	24.00 M	16.00 M	14.00 M (12.80)	7.20 M (6.98)	
× 10000	9000A	320.00 M (301.1)	280.00 M (270.0)	240.00 M (225.8)	240.00 M (216.0)	180.00 M	120.00 M (108.0)	56.00 M (54.0)	36.00 M	28.00 M (27.00)	18.00 M	15.00 M (14.40)	8.00 M (7.85)	× 1000
	10000A	360.00 M (334.5)	300.00 M	280.00 M (250.9)	240.00 M	200.00 M	120.00 M	60.00 M	40.00 M	30.00 M	20.00 M	16.00 M	8.40 M (8.73)	
	12000A	420.00 M (401)	360.00 M	320.00 M (301.1)	300.00 M (288.0)	240.00 M	150.00 M (144.0)	72.00 M	48.00 M	36.00 M	24.00 M	20.00 M (19.20)	10.00 M (10.47)	
	15000A	560.00 M (502)	450.00 M	400.00 M (376)	360.00 M	300.00 M	180.00 M	90.00 M	60.00 M	45.00 M	30.00 M	24.00 M	14.00 M (13.09)	
	20000A	720.00 M (669)	600.00 M	560.00 M (502)	480.00 M	400.00 M	240.00 M	120.00 M	80.00 M	60.00 M	40.00 M	32.00 M	18.00 M (17.45)	
	30000A	900.00 M	750.00 M	640.00 M (593)	560.00 M	450.00 M	270.00 M	135.00 M	90.00 M	67.50 M	45.00 M	36.00 M	22.50 M (21.82)	

<注意1> ()内は1kW(1kvar)時の一次電力(無効電力)値です。ブランクの箇所については設定できません。
 電力, 無効電力レンジについて、フルスケール4000未満は4桁表示、4000以上は3桁表示となります。
 例) 4800kW → 4.80MW
 40kvar → 40.0kvar
 20kW → 20.00kW

<注意2> 上表にて [] の電圧, 電流レンジ設定した場合で、かつ出力パルス単位(4段階設定可能)を最速に設定した場合におけるパルス出力の出力パルス幅は、100~130msとなります。(通常は240~260ms)

付表1-3

電力レンジ、電力量乗率一覧表 (三相3線)

乗率	Vレンジ Aレンジ	600V	600V	500V	300V	150V	乗率
		(VT460/110V) [W]	(VT440/110V) [W]	(VT380/110V) [W]	(VT220/110V) [W]	(110V) [W]	
×0.1	5A	4.20 k (4.18)	4.00 k	3600 k (3455)	2000	1000	×0.01
	6A	5.60 k (5.02)	4.80 k	4.20 k (4.15)	2400	1200	
	7.5A	6.40 k (6.27)	6.00 k	5.60 k (5.18)	3000	1500	
	8A	7.20 k (6.69)	6.40 k	5.60 k (5.53)	3200	1600	
	10A	8.40 k (8.36)	8.00 k	7.20 k (6.91)	4.00 k	2000	
	12A	10.00 k (10.04)	9.60 k	8.40 k (8.29)	4.80 k	2400	
	15A	14.00 k (12.55)	12.00 k	10.00 k (10.36)	6.00 k	3000	
	20A	18.00 k (16.73)	16.00 k	14.00 k (13.82)	8.00 k	4.00 k	
	25A	24.00 k (20.91)	20.00 k	18.00 k (17.27)	10.00 k	5.00 k	
	30A	28.00 k (25.09)	24.00 k	20.00 k (20.73)	12.00 k	6.00 k	
×1	40A	36.00 k (33.45)	32.00 k	28.00 k (27.64)	16.00 k	8.00 k	×0.1
	50A	42.0 k (41.8)	40.0 k	36.00 k (34.55)	20.00 k	10.00 k	
	60A	56.0 k (50.2)	48.0 k	42.0 k (41.5)	24.00 k	12.00 k	
	75A	64.0 k (62.7)	60.0 k	56.0 k (51.8)	30.00 k	15.00 k	
	80A	72.0 k (66.9)	64.0 k	56.0 k (55.3)	32.00 k	16.00 k	
	100A	84.0 k (83.6)	80.0 k	72.0 k (69.1)	40.0 k	20.00 k	
	120A	100.0 k (100.4)	96.0 k	84.0 k (82.9)	48.0 k	24.00 k	
	150A	140.0 k (125.5)	120.0 k	100.0 k (103.6)	60.0 k	30.00 k	
	200A	180.0 k (167.3)	160.0 k	140.0 k (138.2)	80.0 k	40.0 k	
	250A	240.0 k (209.1)	200.0 k	180.0 k (172.7)	100.0 k	50.0 k	
×10	300A	280.0 k (250.9)	240.0 k	200.0 k (207.3)	120.0 k	60.0 k	×1
	400A	360.0 k (334.5)	320.0 k	280.0 k (276.4)	160.0 k	80.0 k	
	500A	420 k (418)	400 k	360.0 k (345.5)	200.0 k	100.0 k	
	600A	560 k (502)	480 k	420 k (415)	240.0 k	120.0 k	
	750A	640 k (627)	600 k	560 k (518)	300.0 k	150.0 k	
	800A	720 k (669)	640 k	560 k (553)	320.0 k	160.0 k	
	900A	800 k (753)	720 k	640 k (622)	360.0 k	180.0 k	
	1000A	840 k (836)	800 k	720 k (691)	400 k	200.0 k	
	1200A	1000 k (1004)	960 k	840 k (829)	480 k	240.0 k	
	1500A	1400 k (1255)	1200 k	1000 k (1036)	600 k	300.0 k	
×100	1600A	1400 k (1338)	1400 k (1280)	1200 k (1105)	640 k	320.0 k	×10
	1800A	1600 k (1505)	1500 k (1440)	1400 k (1244)	720 k	360.0 k	
	2000A	1800 k (1673)	1600 k	1400 k (1382)	800 k	400 k	
	2500A	2400 k (2091)	2000 k	1800 k (1727)	1000 k	500 k	
	3000A	2800 k (2509)	2400 k	2000 k (2073)	1200 k	600 k	
	4000A	3600 k (3345)	3200 k	2800 k (2764)	1600 k	800 k	
	5000A	4.20 M (4.18)	4.00 M	3600 k (3455)	2000 k	1000 k	
	6000A	5.60 M (5.02)	4.80 M	4.20 M (4.15)	2400 k	1200 k	
	7500A	6.40 M (6.27)	6.00 M	5.60 M (5.18)	3000 k	1500 k	
	8000A	7.20 M (6.69)	6.40 M	5.60 M (5.53)	3200 k	1600 k	
×1000	9000A	8.00 M (7.53)	7.20 M	6.40 M (6.22)	3600 k	1800 k	×100
	10000A	8.40 M (8.36)	8.00 M	7.20 M (6.91)	4.00 M	2000 k	
	12000A	10.00 M (10.04)	9.60 M	8.40 M (8.29)	4.80 M	2400 k	
	15000A	14.00 M (12.55)	12.00 M	10.00 M (10.36)	6.00 M	3000 k	
	20000A	18.00 M (16.73)	16.00 M	14.00 M (13.82)	8.00 M	4.00 M	
	30000A	28.00 M (25.09)	24.00 M	20.00 M (20.73)	12.00 M	6.00 M	

<注意1> ()内は1kW(1kvar)時の一次電力(無効電力)値です。ブランクの箇所については設定できません。
電力、無効電力レンジについて、フルスケール4000未満は4桁表示、4000以上は3桁表示となります。

例) 4800kW → 4.80MW
40kvar → 40.0kvar
20kW → 20.00kW

<注意2> 上表にて [] の電圧、電流レンジ設定した場合、かつ出力パルス単位(4段階設定可能)を最速に設定した場合におけるパルス出力の出力パルス幅は、100~130msとなります。(通常は240~260ms)

付表 2

電力レンジ、電力量乗率一覧表 (単相 3 線)

Vレンジ Aレンジ	150V (110V) [W]	乗率
5A	1000	
6A	1200	
7.5A	1500	
8A	1600	
10A	2000	
12A	2400	
15A	3000	
20A	4.00 k	
25A	5.00 k	
30A	6.00 k	
40A	8.00 k	× 0.1
50A	10.00 k	
60A	12.00 k	
75A	15.00 k	
80A	16.00 k	
100A	20.00 k	
120A	24.00 k	
150A	30.00 k	
200A	40.0 k	
250A	50.0 k	
300A	60.0 k	
400A	80.0 k	× 1
500A	100.0 k	
600A	120.0 k	
750A	150.0 k	
800A	160.0 k	
900A	180.0 k	
1000A	200.0 k	
1200A	240.0 k	
1500A	300.0 k	
1600A	320.0 k	
1800A	360.0 k	
2000A	400 k	
2500A	500 k	
3000A	600 k	
4000A	800 k	× 10
5000A	1000 k	
6000A	1200 k	
7500A	1500 k	
8000A	1600 k	
9000A	1800 k	
10000A	2000 k	
12000A	2400 k	
15000A	3000 k	
20000A	4.00 M	
30000A	6.00 M	× 100

<注意 1> ()内は/1kW(1kvar)時の一次電力(無効電力)値です。ブランクの箇所については設定できません。
電力, 無効電力レンジについて、フルスケール 4000 未満は 4 桁表示、4000 以上は 3 桁表示となります。

例) 4800kW → 4.80MW
40kvar → 40.0kvar
20kW → 20.00kW

<注意 2> 上表にて [] の電圧, 電流レンジ設定した場合で、かつ出力パルス単位(4 段階設定可能)を最速に設定した場合におけるパルス出力の出力パルス幅は、100~130ms となります。(通常は 240~260ms)

付表 3-1

電力レンジ、電力量乗率一覧表 (単相)

乗率	Vレンジ Aレンジ	750.0kV	500.0kV	375.0kV	300.0kV	255.0kV	210.0kV	180.0kV	150.0kV	105.0kV	90.0kV	45.0kV	30.0kV	乗率								
		(VT550000/110V) [W]	(VT380000/110V) [W]	(VT275000/110V) [W]	(VT220000/110V) [W]	(VT187000/110V) [W]	(VT154000/110V) [W]	(VT132000/110V) [W]	(VT110000/110V) [W]	(VT77000/110V) [W]	(VT66000/110V) [W]	(VT33000/110V) [W]	(VT22000/110V) [W]									
× 100	5A	2500 k	1800 k (1727)	1400 k (1250)	1000 k	900 k (850)	720 k (700)	600 k	500 k	360.0 k (350.0)	300.0 k	150.0 k	100.0 k	× 10								
	6A	3000 k	2000 k (2073)	1500 k	1200 k	1000 k (1020)	840 k	720 k	600 k	420 k	360.0 k	180.0 k	120.0 k		× 1000							
	7.5A	4.00 M (3.75)	2800 k (2591)	2000 k (1875)	1500 k	1400 k (1275)	1200 k (1050)	900 k	750 k	560 k (525)	450 k	240.0 k (225.0)	150.0 k			× 1000						
	8A	4.00 M	2800 k (2764)	2000 k	1600 k	1400 k (1360)	1200 k (1120)	960 k	800 k	560 k	480 k	240.0 k	160.0 k				× 1000					
	10A	5.00 M	3600 k (3455)	2500 k	2000 k	1800 k (1700)	1400 k	1200 k	1000 k	720 k (700)	600 k	300.0 k	200.0 k					× 1000				
	12A	6.00 M	4.20 M (4.15)	3000 k	2400 k	2000 k (2040)	1800 k (1680)	1500 k (1440)	1200 k	840 k	720 k	360.0 k	240.0 k						× 1000			
	15A	7.50 M	5.60 M (5.18)	4.00 M (3.75)	3000 k	2800 k (2550)	2400 k (2100)	1800 k	1500 k	1200 k (1050)	900 k	450 k	300.0 k							× 1000		
	20A	10.00 M	7.20 M (6.91)	5.00 M	4.00 M	3600 k (3400)	2800 k	2400 k	2000 k	1400 k	1200 k	600 k	400 k								× 1000	
	25A	14.00 M (12.50)	9.00 M (8.64)	6.40 M (6.25)	5.00 M	4.50 M (4.25)	3600 k (3500)	3000 k	2500 k	1800 k (1750)	1500 k	750 k	500 k									× 1000
	30A	15.00 M	10.00 M (10.36)	7.50 M	6.00 M	5.60 M (5.10)	4.20 M	3600 k	3000 k	2400 k (2100)	1800 k	900 k	600 k									
40A	20.00 M	14.00 M (13.82)	10.00 M	8.00 M	7.20 M (6.80)	5.60 M	4.80 M	4.00 M	2800 k	2400 k	1200 k	800 k	× 1000									
50A	25.00 M	18.00 M (17.27)	14.00 M (12.50)	10.00 M	9.00 M (8.50)	7.20 M (7.00)	6.00 M	5.00 M	3600 k (3500)	3000 k	1500 k	1000 k		× 1000								
60A	30.00 M	20.00 M (20.73)	15.00 M	12.00 M	10.00 M (10.20)	8.40 M	7.20 M	6.00 M	4.20 M	3600 k	1800 k	1200 k			× 1000							
75A	40.0 M (37.5)	28.00 M (25.91)	20.00 M (18.75)	15.00 M	14.00 M (12.75)	12.00 M (10.50)	9.00 M	7.50 M	5.60 M (5.25)	4.50 M	2400 k (2250)	1500 k				× 1000						
80A	40.0 M	28.00 M (27.64)	20.00 M	16.00 M	14.00 M (13.60)	12.00 M (11.20)	9.60 M	8.00 M	5.60 M	4.80 M	2400 k	1600 k					× 1000					
100A	50.0 M	36.00 M (34.55)	25.00 M	20.00 M	18.00 M (17.00)	14.00 M	12.00 M	10.00 M	7.20 M (7.00)	6.00 M	3000 k	2000 k						× 1000				
120A	60.0 M	42.0 M (41.5)	30.00 M	24.00 M	20.00 M (20.40)	18.00 M (16.80)	15.00 M (14.40)	12.00 M	8.40 M	7.20 M	3600 k	2400 k							× 1000			
150A	75.0 M	56.0 M (51.8)	40.0 M (37.50)	30.00 M	28.00 M (25.50)	24.00 M (21.00)	18.00 M	15.00 M	12.00 M (10.50)	9.00 M	4.50 M	3000 k								× 1000		
200A	100.0 M	72.0 M (69.1)	50.0 M	40.0 M	36.00 M (34.00)	28.00 M	24.00 M	20.00 M	14.00 M	12.00 M	6.00 M	4.00 M									× 1000	
250A	140.0 M (125.0)	90.0 M (86.4)	64.0 M (62.5)	50.0 M	45.0 M (42.5)	36.00 M (35.00)	30.00 M	25.00 M	18.00 M (17.50)	15.00 M	7.50 M	5.00 M										× 1000
300A	150.0 M	100.0 M (103.6)	75.0 M	60.0 M	56.0 M (51.0)	42.0 M	36.00 M	30.00 M	24.00 M (21.00)	18.00 M	9.00 M	6.00 M	× 1000									
400A	200.0 M	140.0 M (138.2)	100.0 M	80.0 M	72.0 M (68.0)	56.0 M	48.0 M	40.0 M	28.00 M	24.00 M	12.00 M	8.00 M		× 1000								
500A	250.0 M	180.0 M (172.7)	140.0 M (125.0)	100.0 M	90.0 M (85.0)	72.0 M (70.0)	60.0 M	50.0 M	36.00 M (35.00)	30.00 M	15.00 M	10.00 M			× 1000							
600A	300.0 M	200.0 M (207.3)	150.0 M	120.0 M	100.0 M (102.0)	84.0 M	72.0 M	60.0 M	42.0 M	36.00 M	18.00 M	12.00 M				× 1000						
750A	400 M (375)	280.0 M (259.1)	200.0 M (187.5)	150.0 M	140.0 M (127.5)	120.0 M (105.0)	90.0 M	75.0 M	56.0 M (52.5)	45.0 M	24.00 M (22.50)	15.00 M					× 1000					
800A	400 M	280.0 M (276.4)	200.0 M	160.0 M	140.0 M (136.0)	120.0 M (112.0)	96.0 M	80.0 M	56.0 M	48.0 M	24.00 M	16.00 M						× 1000				
900A	450 M	320.0 M (310.9)	240.0 M (225.0)	180.0 M	160.0 M (153.0)	140.0 M (126.0)	120.0 M (108.0)	90.0 M	64.0 M (63.0)	56.0 M (54.0)	28.00 M (27.00)	18.00 M							× 1000			
1000A	500 M	360.0 M (345.5)	250.0 M	200.0 M	180.0 M (170.0)	140.0 M	120.0 M	100.0 M	72.0 M (70.0)	60.0 M	30.00 M	20.00 M								× 1000		
1200A	600 M	420 M (415)	300.0 M	240.0 M	200.0 M (204.0)	180.0 M (168.0)	150.0 M (144.0)	120.0 M	84.0 M	72.0 M	36.00 M	24.00 M									× 1000	
1500A	750 M	560 M (518)	400 M (375)	300.0 M	280.0 M (255.0)	240.0 M (210.0)	180.0 M	150.0 M	120.0 M (105.0)	90.0 M	45.0 M	30.00 M										× 1000
1600A	800 M	560 M (553)	400 M	320.0 M	280.0 M (272.0)	240.0 M (224.0)	200.0 M (192.0)	160.0 M	120.0 M (112.0)	96.0 M	48.0 M	32.00 M	× 1000									
1800A	900 M	640 M (622)	450 M	360.0 M	320.0 M (306.0)	280.0 M (252.0)	240.0 M (216.0)	180.0 M	140.0 M (126.0)	120.0 M (108.0)	56.0 M (54.0)	36.00 M		× 1000								
2000A		720 M (691)	500 M	400 M	360.0 M (340.0)	280.0 M	240.0 M	200.0 M	140.0 M	120.0 M	60.0 M	40.0 M			× 1000							
2500A		900 M (864)	640 M (625)	500 M	450 M (425)	360.0 M (350.0)	300.0 M	250.0 M	180.0 M (175.0)	150.0 M	75.0 M	50.0 M				× 1000						
3000A			750 M	600 M	560 M (510)	420 M	360.0 M	300.0 M	240.0 M (210.0)	180.0 M	90.0 M	60.0 M					× 1000					
4000A				800 M	720 M (680)	560 M	480 M	400 M	280.0 M	240.0 M	120.0 M	80.0 M						× 1000				
5000A					900 M (850)	720 M (700)	600 M	500 M	360.0 M (350.0)	300.0 M	150.0 M	100.0 M							× 1000			
6000A						840 M	720 M	600 M	420 M	360.0 M	180.0 M	120.0 M								× 1000		
7500A							900 M	750 M	560 M (525)	450 M	240.0 M (225.0)	150.0 M									× 1000	
8000A								800 M	560 M	480 M	240.0 M	160.0 M										× 1000
9000A									640 M (630)	560 M (540)	280.0 M (270.0)	180.0 M	× 1000									
10000A									720 M (700)	600 M	300.0 M	200.0 M		× 1000								
12000A									840 M	720 M	360.0 M	240.0 M			× 1000							
15000A										900 M	450 M	300.0 M				× 1000						
20000A											600 M	400 M					× 1000					
30000A											900 M	600 M						× 1000				

<注意 1> ()内は/500W(500var)時の一次電力(無効電力)値です。ブランクの箇所については設定できません。
 電力、無効電力レンジについて、フルスケール 4000 未満は 4 桁表示、4000 以上は 3 桁表示となります。
 例) 4800kW → 4.80MW
 40kvar → 40.0kvar
 20kW → 20.00kW

<注意 2> 上表にて [] の電圧、電流レンジ設定した場合、かつ出力パルス単位(4 段階設定可能)を最速に設定した場合におけるパルス出力の出力パルス幅は、100~130ms となります。(通常は 240~260ms)

付表3-2

電力レンジ、電力量乗率一覧表 (単相)

乗率	Vレンジ Aレンジ	25.00kV	24.00kV	18.00kV	18.00kV	15.00kV	9000V	4500V	3000V	2400V	1500V	1200V	600V	乗率
		(VT18400/110V) [W]	(VT16500/110V) [W]	(VT13800/110V) [W]	(VT13200/110V) [W]	(VT11000/110V) [W]	(VT6600/110V) [W]	(VT3300/110V) [W]	(VT2200/110V) [W]	(VT1650/110V) [W]	(VT1100/110V) [W]	(VT880/110V) [W]	(VT480/110V) [W]	
×1	5A	84.0 k (83.6)	75.0 k	64.0 k (62.7)	60.0 k	50.0 k	30.00 k	15.00 k	10.00 k	7.50 k	5.00 k	4.00 k	2400 (2182)	×0.1
	6A	100.0 k (100.4)	90.0 k	80.0 k (75.3)	72.0 k	60.0 k	36.00 k	18.00 k	12.00 k	9.00 k	6.00 k	4.80 k	2800 (2618)	
	7.5A	140.0 k (125.5)	120.0 k	96.0 k (94.1)	90.0 k	75.0 k	45.0 k	24.00 k (22.50)	15.00 k	12.00 k (11.25)	7.50 k	6.00 k	3600 (3273)	
	8A	140.0 k (133.8)	120.0 k	100.0 k (100.4)	96.0 k	80.0 k	48.0 k	24.00 k	16.00 k	12.00 k	8.00 k	6.40 k	3600 (3491)	
	10A	180.0 k (167.3)	150.0 k	140.0 k (125.5)	120.0 k	100.0 k	60.0 k	30.00 k	20.00 k	15.00 k	10.00 k	8.00 k	4.50 k (4.36)	
	12A	200.0 k (200.7)	180.0 k	160.0 k (150.5)	150.0 k (144.0) k	120.0 k	72.0 k	36.00 k	24.00 k	18.00 k	12.00 k	9.60 k	5.60 k (5.24)	
	15A	280.0 k (250.9)	240.0 k (225.0)	200.0 k (188.2)	180.0 k	150.0 k	90.0 k	45.0 k	30.00 k	24.00 k (22.50)	15.00 k	12.00 k	7.20 k (6.55)	
	20A	360.0 k (334.5)	300.0 k	280.0 k (250.9)	240.0 k	200.0 k	120.0 k	60.0 k	40.0 k	30.00 k	20.00 k	16.00 k	9.00 k (8.73)	
	25A	420 k (418)	400 k (375.0)	320.0 k (313.6)	300.0 k	250.0 k	150.0 k	75.0 k	50.0 k	40.0 k (37.5)	25.00 k	20.00 k	12.00 k (10.91)	
	30A	560 k (502)	450 k	400 k (376.4)	360.0 k	300.0 k	180.0 k	90.0 k	60.0 k	45.0 k	30.00 k	24.00 k	14.00 k (13.09)	
×10	40A	720 k (669)	600 k	560 k (502)	480 k	400 k	240.0 k	120.0 k	80.0 k	60.0 k	40.0 k	32.00 k	18.00 k (17.45)	×1
	50A	840 k (836)	750 k	640 k (627)	600 k	500 k	300.0 k	150.0 k	100.0 k	75.0 k	50.0 k	40.0 k	24.00 k (21.82)	
	60A	1000 k (1004)	900 k	800 k (753)	720 k	600 k	360.0 k	180.0 k	120.0 k	90.0 k	60.0 k	48.0 k	28.00 k (26.18)	
	75A	1400 k (1255)	1200 k (1125)	960 k (941)	900 k	750 k	450 k	240.0 k (225.0)	150.0 k	120.0 k (112.5)	75.0 k	60.0 k	36.00 k (32.73)	
	80A	1400 k (1338)	1200 k	1000 k (1004)	960 k	800 k	480 k	240.0 k	160.0 k	120.0 k	80.0 k	64.0 k	36.00 k (34.91)	
	100A	1800 k (1673)	1500 k	1400 k (1255)	1200 k	1000 k	600 k	300.0 k	200.0 k	150.0 k	100.0 k	80.0 k	45.0 k (43.6)	
	120A	2000 k (2007)	1800 k	1600 k (1505)	1500 k (1440)	1200 k	720 k	360.0 k	240.0 k	180.0 k	120.0 k	96.0 k	56.0 k (52.4)	
	150A	2800 k (2509)	2400 k (2250)	2000 k (1882)	1800 k	1500 k	900 k	450 k	300.0 k	240.0 k (225.0)	150.0 k	120.0 k	72.0 k (65.5)	
	200A	3600 k (3345)	3000 k	2800 k (2509)	2400 k	2000 k	1200 k	600 k	400 k	300.0 k	200.0 k	160.0 k	9.00 k (87.3)	
	250A	4.20 M (4.18)	4.00 M (3.75)	3.20 M (3136)	3000 k	2500 k	1500 k	750 k	500 k	400 k (375.0)	250.0 k	200.0 k	120.0 k (109.1)	
×100	300A	5.60 M (5.02)	4.50 M	4.00 M (3.76)	3600 k	3000 k	1800 k	900 k	600 k	450 k	300.0 k	240.0 k	140.0 k (130.9)	×10
	400A	7.20 M (6.69)	6.00 M	5.60 M (5.02)	4.80 M	4.00 M	2400 k	1200 k	800 k	600 k	400 k	320.0 k	180.0 k (174.5)	
	500A	8.40 M (8.36)	7.50 M	6.40 M (6.27)	6.00 M	5.00 M	3000 k	1500 k	1000 k	750 k	500 k	400 k	240.0 k (218.2)	
	600A	10.00 M (10.04)	9.00 M	8.00 M (7.53)	7.20 M	6.00 M	3600 k	1800 k	1200 k	900 k	600 k	480 k	280.0 k (261.8)	
	750A	14.00 M (12.55)	12.00 M (11.25)	9.60 M (9.41)	9.00 M	7.50 M	4.50 M	2400 k (2250)	1500 k	1200 k (1125)	750 k	600 k	360.0 k (327.3)	
	800A	14.00 M (13.38)	12.00 M	10.00 M (10.04)	9.60 M	8.00 M	4.80 M	2400 k	1600 k	1200 k	800 k	640 k	360.0 k (349.1)	
	900A	16.00 M (15.05)	14.00 M (13.50)	12.00 M (11.29)	12.00 M (10.80)	9.00 M	5.60 M (5.40)	2800 k (2700)	1800 k	1400 k (1350)	900 k	720 k	400 k (393)	
	1000A	18.00 M (16.73)	15.00 M	14.00 M (12.55)	12.00 M	10.00 M	6.00 M	3000 k	2000 k	1500 k	1000 k	800 k	450 k (436)	
	1200A	20.00 M (20.07)	18.00 M	16.00 M (15.05)	15.00 M (14.40)	12.00 M	7.20 M	3600 k	2400 k	1800 k	1200 k	960 k	560 k (524)	
	1500A	28.00 M (25.09)	24.00 M (22.50)	20.00 M (18.82)	18.00 M	15.00 M	9.00 M	4.50 M	3000 k	2400 k (2250)	1500 k	1200 k	720 k (655)	
×1000	1600A	28.00 M (26.76)	24.00 M	24.00 M (20.07)	20.00 M (19.20)	16.00 M	9.60 M	4.80 M	3200 k	2400 k	1600 k	1400 k (1280)	720 k (698)	×100
	1800A	32.00 M (30.11)	28.00 M (27.00)	24.00 M (22.58)	24.00 M (21.60)	18.00 M	12.00 M (10.80)	5.60 M (5.40)	3600 k	2800 k (2700)	1800 k	1500 k (1440)	800 k (785)	
	2000A	36.00 M (33.45)	30.00 M	28.00 M (25.09)	24.00 M	20.00 M	12.00 M	6.00 M	4.00 M	3000 k	2000 k	1600 k	900 k (873)	
	2500A	42.0 M (41.8)	40.0 M (37.5)	32.00 M (31.36)	30.00 M	25.00 M	15.00 M	7.50 M	5.00 M	4.00 M (3.75)	2500 k	2000 k	1200 k (1091)	
	3000A	56.0 M (50.2)	45.0 M	40.0 M (37.64)	36.00 M	30.00 M	18.00 M	9.00 M	6.00 M	4.50 M	3000 k	2400 k	1400 k (1309)	
	4000A	72.0 M (66.9)	60.0 M	56.0 M (50.2)	48.0 M	40.0 M	24.00 M	12.00 M	8.00 M	6.00 M	4.00 M	3200 k	1800 k (1745)	
	5000A	84.0 M (83.6)	75.0 M	64.0 M (62.7)	60.0 M	50.0 M	30.00 M	15.00 M	10.00 M	7.50 M	5.00 M	4.00 M	2400 k (2182)	
	6000A	100.0 M (100.4)	90.0 M	80.0 M (75.3)	72.0 M	60.0 M	36.00 M	18.00 M	12.00 M	9.00 M	6.00 M	4.80 M	2800 k (2618)	
	7500A	140.0 M (125.5)	120.0 M (112.5)	96.0 M (94.1)	90.0 M	75.0 M	45.0 M	24.00 M (22.50)	15.00 M	12.00 M (11.25)	7.50 M	6.00 M	3600 k (3273)	
	8000A	140.0 M (133.8)	120.0 M	100.0 M (100.4)	96.0 M	80.0 M	48.0 M	24.00 M	16.00 M	12.00 M	8.00 M	6.40 M	3600 k (3491)	
×10000	9000A	160.0 M (150.5)	140.0 M (135.0)	120.0 M (112.9)	120.0 M (108.0)	90.0 M	56.0 M (54.0)	28.00 M (27.00)	18.00 M	14.00 M (13.50)	9.00 M	7.20 M	4.00 M (3.93)	×1000
	10000A	180.0 M (167.3)	150.0 M	140.0 M (125.5)	120.0 M	100.0 M	60.0 M	30.00 M	20.00 M	15.00 M	10.00 M	8.00 M	4.50 k (4.36)	
	12000A	200.0 M (200.7)	180.0 M	160.0 M (150.5)	150.0 M (144.0)	120.0 M	72.0 M	36.00 M	24.00 M	18.00 M	12.00 M	9.60 M	5.60 k (5.24)	
	15000A	280.0 M (250.9)	240.0 M (225.0)	200.0 M (188.2)	180.0 M	150.0 M	90.0 M	45.0 M	30.00 M	24.00 M (22.50)	15.00 M	12.00 M	7.20 k (6.55)	
	20000A	360.0 M (334.5)	300.0 M	280.0 M (250.9)	240.0 M	200.0 M	120.0 M	60.0 M	40.0 M	30.00 M	20.00 M	16.00 M	9.00 k (8.73)	
	30000A	560 M (502)	450 M	400 M (376)	360.0 M	300.0 M	180.0 M	90.0 M	60.0 M	45.0 M	30.00 M	24.00 M	14.00 M (13.09)	

<注意1> ()内は/500W(500var)時の一次電力(無効電力)値です。ブランクの箇所については設定できません。
 電力、無効電力レンジについて、フルスケール4000未満は4桁表示、4000以上は3桁表示となります。
 例) 4800kW → 4.80MW
 40kvar → 40.0kvar
 20kW → 20.00kW

<注意2> 上表にて [] の電圧、電流レンジ設定した場合で、かつ出力パルス単位(4段階設定可能)を最速に設定した場合におけるパルス出力の出力パルス幅は、100~130msとなります。(通常は240~260ms)

付表3-3

電力レンジ、電力量乗率一覧表 (単相)

乗率	Vレンジ Aレンジ	600V	600V	500V	300V	150V	乗率
		(VT460/110V) [W]	(VT440/110V) [W]	(VT380/110V) [W]	(VT220/110V) [W]	(110V) [W]	
	5A	2400 (2091)	2000	1800 (1727)	1000	500	
	6A	2800 (2509)	2400	2000 (2073)	1200	600	
	7.5A	3200 (3136)	3000	2800 (2591)	1500	750	
	8A	3600 (3345)	3200	2800 (2764)	1600	800	×0.01
	10A	4.20 k (4.18)	4.00 k	3600 (3455)	2000	1000	
	12A	5.60 k (5.02)	4.80 k	4.20 k (4.15)	2400	1200	
	15A	6.40 k (6.27)	6.00 k	5.60 k (5.18)	3000	1500	
×0.1	20A	8.40 k (8.36)	8.00 k	7.20 k (6.91)	4.00 k	2000	
	25A	12.00 k (10.45)	10.00 k	9.00 k (8.64)	5.00 k	2500	
	30A	14.00 k (12.55)	12.00 k	10.00 k (10.36)	6.00 k	3000	
	40A	18.00 k (16.73)	16.00 k	14.00 k (13.82)	8.00 k	4.00 k	
	50A	24.00 k (20.91)	20.00 k	18.00 k (17.27)	10.00 k	5.00 k	
	60A	28.00 k (25.09)	24.00 k	20.00 k (20.73)	12.00 k	6.00 k	
	75A	32.00 k (31.36)	30.00 k	28.00 k (25.91)	15.00 k	7.50 k	
	80A	36.00 k (33.45)	32.00 k	28.00 k (27.64)	16.00 k	8.00 k	×0.1
	100A	42.0 k (41.8)	40.0 k	36.00 k (34.55)	20.00 k	10.00 k	
	120A	56.0 k (50.2)	48.0 k	42.0 k (41.5)	24.00 k	12.00 k	
	150A	64.0 k (62.7)	60.0 k	56.0 k (51.8)	30.00 k	15.00 k	
×1	200A	84.0 k (83.6)	80.0 k	72.0 k (69.1)	40.0 k	20.00 k	
	250A	120.0 k (104.5)	100.0 k	90.0 k (86.4)	50.0 k	25.00 k	
	300A	140.0 k (125.5)	120.0 k	100.0 k (103.6)	60.0 k	30.00 k	
	400A	180.0 k (167.3)	160.0 k	140.0 k (138.2)	80.0 k	40.0 k	
	500A	240.0 k (209.1)	200.0 k	180.0 k (172.7)	100.0 k	50.0 k	
	600A	280.0 k (250.9)	240.0 k	200.0 k (207.3)	120.0 k	60.0 k	
	750A	320.0 k (313.6)	300.0 k	280.0 k (259.1)	150.0 k	75.0 k	
	800A	360.0 k (334.5)	320.0 k	280.0 k (276.4)	160.0 k	80.0 k	
	900A	400 k (376.4)	360.0 k	320.0 k (310.9)	180.0 k	90.0 k	×1
	1000A	420 k (418)	400 k	360.0 k (345.5)	200.0 k	100.0 k	
	1200A	560 k (502)	480 k	420 k (415)	240.0 k	120.0 k	
	1500A	640 k (627)	600 k	560 k (518)	300.0 k	150.0 k	
	1600A	720 k (669)	640 k	560 k (553)	320.0 k	160.0 k	
	1800A	800 k (753)	720 k	640 k (622)	360.0 k	180.0 k	
×10	2000A	840 k (836)	800 k	720 k (691)	400 k	200.0 k	
	2500A	1200 k (1045)	1000 k	900 k (864)	500 k	250.0 k	
	3000A	1400 k (1255)	1200 k	1000 k (1036)	600 k	300.0 k	
	4000A	1800 k (1673)	1600 k	1400 k (1382)	800 k	400 k	
	5000A	2400 k (2091)	2000 k	1800 k (1727)	1000 k	500 k	
	6000A	2800 k (2509)	2400 k	2000 k (2073)	1200 k	600 k	
	7500A	3200 k (3136)	3000 k	2800 k (2591)	1500 k	750 k	
	8000A	3600 k (3345)	3200 k	2800 k (2764)	1600 k	800 k	
	9000A	4.00 M (3764)	3600 k	3200 k (3109)	1800 k	900 k	×10
	10000A	4.20 M (4.18)	4.00 M	3600 k (3455)	2000 k	1000 k	
	12000A	5.60 M (5.02)	4.80 M	4.20 M (4.15)	2400 k	1200 k	
	15000A	6.40 M (6.27)	6.00 M	5.60 M (5.18)	3000 k	1500 k	
×100	20000A	8.40 M (8.36)	8.00 M	7.20 M (6.91)	4.00 M	2000 k	
×1000	30000A	14.00 M (12.55)	12.00 M	10.00 M (10.36)	6.00 M	3000 k	×100

<注意1> ()内は/500W(500var)時の一次電力(無効電力)値です。ブランクの箇所については設定できません。
 電力、無効電力レンジについて、フルスケール4000未満は4桁表示、4000以上は3桁表示となります。
 例) 4800kW → 4.80MW
 40kvar → 40.0kvar
 20kW → 20.00kW

<注意2> 上表にて [] の電圧、電流レンジ設定した場合で、かつ出力パルス単位(4段階設定可能)を最速に設定した場合におけるパルス出力の出力パルス幅は、100~130msとなります。(通常は240~260ms)



本 社 住 所：〒121-8639 東京都足立区一ツ家一丁目11番13号
(東京営業所) 電 話：03(3885)2411(代表)
FAX：03(3858)3966

京都営業所 住 所：〒610-0114 京都府城陽市市辺西川原1-19
電 話：0774(55)1391(代表)
FAX：0774(54)1353

作成 2024/8/30 Rev. C