

取扱説明書

低圧電源用SPD

DA-11A

DA-12A

このたびは、当社の製品をお買い上げいただき、誠にありがとうございます。
この取扱説明書は、本製品を正しく取り扱っていただくために必要な事項について記載されていますので、ご使用前に必ずお読みください。

安全上のご注意

■ 使用環境及び使用条件

本製品は下記の条件を満たす環境でご使用ください。環境条件を満たしていない場合は、誤動作や故障、性能や寿命を低下させるおそれがあります。

- 周囲温度-10～+55℃、湿度 5～90%RH の範囲内で周囲の日平均温度が 40℃を超えない場所
- ほこり、腐食性ガス、塩分、油煙の少ない場所（腐食性ガス：SO₂ / H₂S など）
- 振動や衝撃の少ない場所
- 外来ノイズの少ない場所
- 標高 2000m 以下の場所

■ 屋外盤での使用条件

屋外盤で使用する場合は、下記の事項にご注意ください。

- 本製品は、防塵、防水、防滴構造ではありません。塵埃の発生する場所は避け、雨や水滴が直接当たらない場所に設置してください。
- 直接日光があたる場所には設置しないでください。ガラス越しであっても日光があたらないよう配慮してください。本製品に日光があたりますと銘板が変色することがあります。また、表面温度上昇によるケースの変形が起こることがあります。

■ 取付・接続

取付や配線を行うときは取扱説明書を参照のうえ、下記注意事項を守り専門技術を有する人が行ってください。

 注意	<ul style="list-style-type: none"> ● 結線は結線図を確認のうえ、行ってください。不適切な結線は機器の故障や焼損、火災の原因となります。 ● 活線作業は禁止してください。感電・機器の故障・焼損・火災・ガスなど爆発の原因となり大変危険です。 ● 通電電流に適したサイズの電線を使用してください。不適切な電線の使用は火災の恐れがあります。 ● ねじの締付け後、締付け忘れがないことを確認してください。緩んだ状態は火災、誤動作の原因となります。 ● 端子カバーは裸充電部に人が触れないための物です。必ず取り付けた状態でご使用ください。
---	--

■ 使用上の注意事項

- 本 SPD は全ての雷サージから被保護機器を保護するものではありません。
本 SPD の耐量を超えた雷サージが侵入した場合、被保護機器が故障する場合があります。
- 本製品は SPD 本体部分と端子台が分離できます。ご使用前に SPD 本体が正しく端子台に取付していることをご確認ください。
- 本体を押し込んだ状態で耐電圧試験を実施すると、SPD の内部放電素子を破損する恐れがあります。配電盤の耐電圧試験を実施する際は、SPD 本体部分を端子台から引き抜くか、SPD の接地線を外して実施してください。

■ 保守・点検

- 通電中の点検は、危険ですので行わないでください。
- 定期点検における交換部品はありません。
- 激しい雷が通過した後や雷シーズンが終わったときには、SPD が正常な機能を維持しているか定期的な点検をお勧めします。
なお、襲雷中は危険ですので点検は行わないでください。
- 本製品が動作した場合、通常は本体部分のみを交換することで保護性能が復帰できます。
しかし、放電耐量を超えた誘導雷サージが侵入した場合、本体と端子台の接続部分にサージ電流による放電跡が残ります。
その場合、端子台側もダメージを受けている可能性がありますので、本体と端子台及び SPD 分離器（ヒューズリンク）を交換してください。
- 端子カバーは裸充電部に人が触れないための物です。必ず取り付けた状態でご使用ください。
- 清掃する場合、乾いた柔らかい布などで軽く拭き取ってください。
アルコールなどの有機溶剤や化学薬品、クリーナーなどは使用しないでください。

■ 保管

長期間保管する場合は、下記のような場所で保管してください。

- 周囲温度-40～+70℃の範囲内の場所
- 日平均温度が 40℃を超えない場所
- ほこり、腐食性ガス、塩分、油煙の少ない場所
- 振動や衝撃の少ない場所

■ 故障時の処置

故障の場合は原則、現品を引き取り修理することになります。

■ 廃棄

本製品を燃やしますと、環境に悪影響を与えます。本製品を廃棄する場合は一般産業廃棄物（不燃ゴミ）としてください。
本製品には水銀部品、ニッカド電池は使用していません。

■ 保証期間

保証期間はご注文主のご指定場所に納入後一年と致します。

目 次

安全上のご注意	1
1. 概要	
1.1 用途	3
1.2 特長	3
1.3 用語	3
2. 仕様及び性能	
2.1 個別仕様	4
2.2 共通仕様	4
3. 外形寸法図及び取付	
3.1 外形寸法図	5
3.2 端子配列	5
3.3 取付時の注意事項	5
3.4 組合せ取付例	6
3.5 本体の取外し及び取付け	6
4. 結線	
4.1 結線図	7
4.2 配線例	7
5. 取扱説明	8

1. 概要

1.1 用途

本製品は計装用電源ラインに侵入した雷サージにより、計装機器の電子回路が破損することを防ぐ SPD（避雷器）です。保護する電源電圧により DA-11A（AC130V 以下）、DA-12A（AC250V 以下）の 2 機種を用意しています。

1.2 特長

- 本製品は、JIS C 5381-11：2014（IEC 61643-11：2011）に準拠した誘導雷用の SPD です。（JIS C 5381-11 準拠としてご使用になる場合、別途指定の SPD 分離器をご使用ください）
- 放電素子は酸化亜鉛素子と放電管の複合形のため続流や漏れ電流がなく、配電用遮断器の電源側にも負荷側にもご使用いただけます。
- 最大放電電流（ I_{max} ）1kA（ $8/20\mu s$ ）の高耐量です。
- 電源の最大負荷電流 3A までご使用いただけます。
- 本体の交換が可能なプラグイン構造です。

1.3 用語

JIS C 5381-21：2014 に関連する用語（抜粋）

用語の種類	用語の意味
SPD	サージ防護デバイス（Surge Protective Device） 過渡的な過電圧を制限し、サージ電流を分流することを目的とするデバイス。 このデバイスは 1 個以上の非線形素子を内蔵している。 （別名：避雷器）
クラス II 試験	公称放電電流 I_n 、電圧インパルス、最大放電電流 I_{max} によって実施する試験。 誘導雷サージ用 SPD の試験に用いられる。
最大連続使用電圧 U_c	SPD の伝送特性の劣化が起こることなく、SPD に連続して印加することが可能な最大実効値 又は直流電圧。
電圧防護レベル U_p	端子間の電圧を制限するとき、SPD の性能を規定するパラメータ。 この電圧値はインパルス制限電圧の最大値より大きい。
公称放電電流 I_n	SPD を流れる電流波形が $8/20\mu s$ である電流の波高値。これはクラス II 試験の SPD の分類、 並びにクラス I 試験及びクラス II 試験に対する SPD の前処理にも使用する。
最大放電電流 I_{max}	クラス II 試験の動作責務試験の試験シーケンスに従った大きさで、SPD に流れる $8/20\mu s$ の 電流波高値。 I_{max} は I_n より大きい。
続流	電源系統から供給しインパルス電流が放電終了後に SPD に流れ続ける電流。

2. 仕様及び性能

2.1 個別仕様

項目		仕様	
品名		低圧電源用 SPD	
形名		DA-11A	DA-12A
最大連続使用電圧 U_c		AC130V	AC250V
電圧防護レベル		1000V	1500V
準拠規格		JIS C 5381-11 : 2014	
分類	ポート数	1ポート	
	設計トポロジー	複合形	
	試験クラス	クラスII	
取付	配電系統	TT系統	
	接続	ライン-接地間	
公称放電電流 I_n		1kA (8/20 μ s)	
最大放電電流 I_{max}		1kA (8/20 μ s)	
漏電電流 IPE		1mA 以下 (U_c 印加時)	
外部 SPD 分離器		AFaC-10 富士電機機器制御(株)	
接地導体からの最小隔離寸法		10mm	
定格短絡電流 I_{scCR}		20A	

2.2 共通仕様

項目	仕様	
接続端子	M4 ねじ	
適用電線	ライン/接地端子	最大 5.5mm ²
絶縁抵抗	電気回路一括 - 外箱間	DC500V 50M Ω
	ライン端子 - 接地端子間	非絶縁
耐電圧	電気回路一括 - 外箱間	AC2200V 50/60Hz 1分間
	ライン端子 - 接地端子間	非絶縁 (1)
接地	D種接地 (100 Ω 以下)	
保護等級	IP20	
構造	小形プラグイン構造 (2)	
材質	本体：難燃性樹脂 (ABS) 端子台：難燃性樹脂 (ABS)	
取付	壁取付 (ねじ固定)	
使用温湿度範囲	-10~+55 $^{\circ}$ C, 5~90%RH (結露しないこと)	
保存温度範囲	-40~+70 $^{\circ}$ C	
設置場所	屋内	
外観色	マンセル N1.5 (黒)	

注(1) 配電盤の耐電圧試験の際は、SPD 本体部分を端子台から引抜くか、SPD の接地線を外して実施してください。本体を挿し込んだ状態で耐電圧試験を実施すると SPD の内部放電素子を破損するおそれがあります。また、本体を引抜くと電源ラインと接地間は絶縁されますが、電源ラインはオープンになりません。

注(2) 本体と端子台の挿抜回数は 50 回以下としてください。

3. 外形寸法図及び取付

3.1 外形寸法図 (単位: mm)

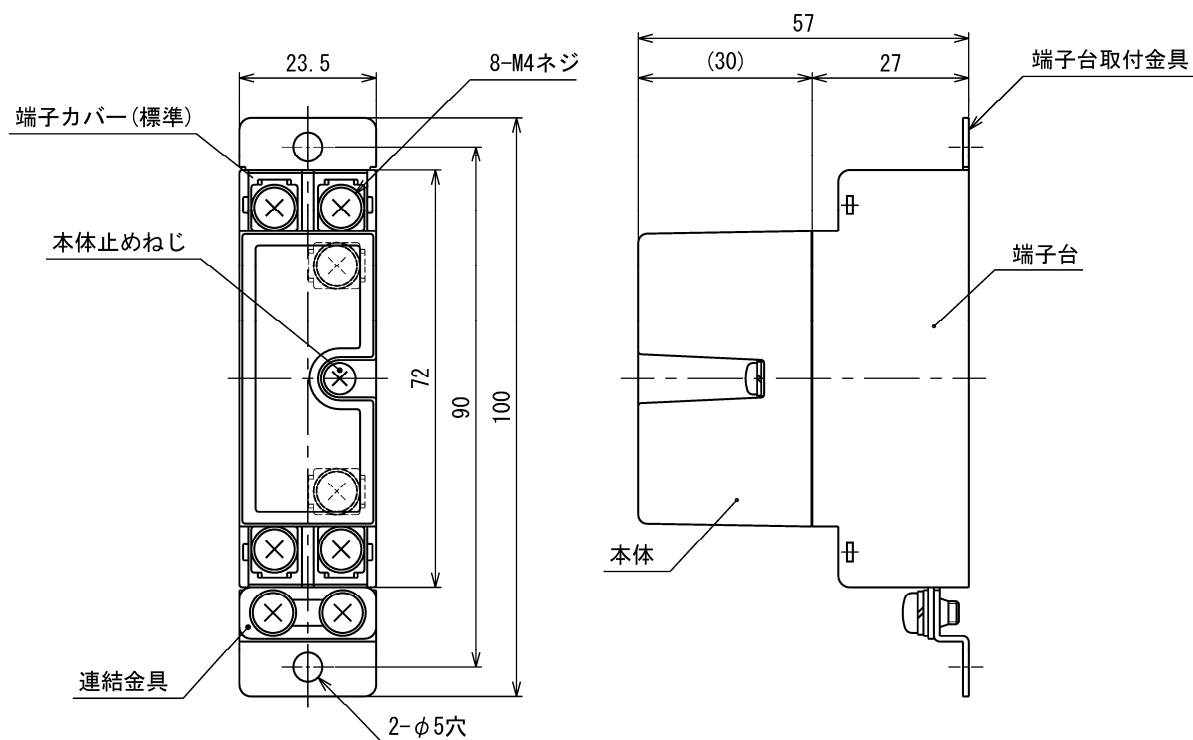

3.2 端子配列

T2	T1	保護側
	NC	
	NC	サージ側
L2	L1	接地端子
E	E	

3.3 取付時の注意事項

取付姿勢は特に制限はありません。取付けは M4 ねじにて取付けてください。なお、ねじは付属していません。

取付ねじの締付けトルクは 1.0~1.3N・m としてください。

上下間隔は配線のスペースを考慮し、取付ねじ穴ピッチで 50mm 以上の空間を設けてください。(3.4 組合せ取付例参照)

取付金具は接地端子と導通しているため、配電盤のアースバーに取付けた場合、アース線の配線は不要です。端子裸充電部と周囲の金属部分との空間距離は 10mm 以上確保してください。

3.4 組合せ取付例 (単位 mm)

■ ねじ取付共通

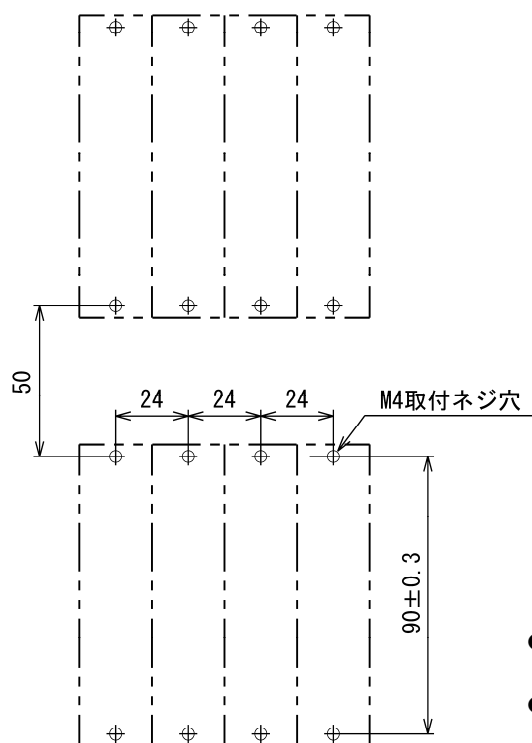

- 横に設置する場合 24mm ピッチの累計誤差の無いようにしてください。
- 縦（上下）に設置する場合のピッチは 50mm 以上確保してください。

3.5 本体の取外し及び取付け

本製品の本体部分を取外す際は、感電防止のため信号ラインをオフにした状態で行ってください。
 本体と端子台の挿抜回数は 50 回以下としてください。

〈本体の取外し方法〉

本体止めねじを緩め引き抜いてください。

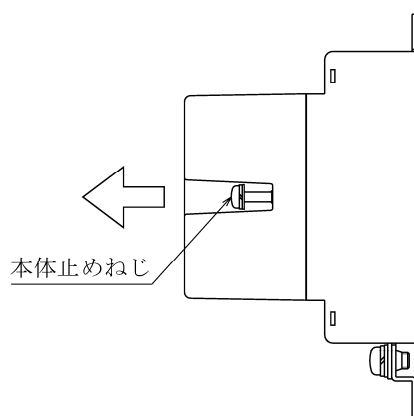

〈本体の取付け方法〉

本体の向きに注意し、挿し込んでください。
 挿し込み後、本体止めねじ締めてください。

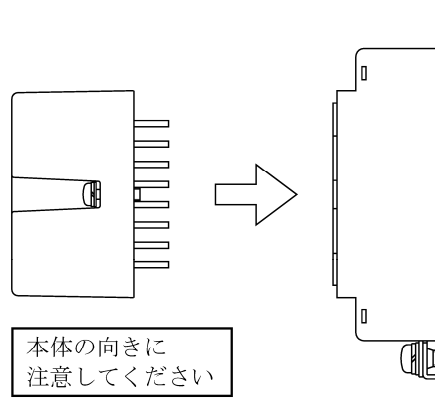

4. 結線

4.1 結線図

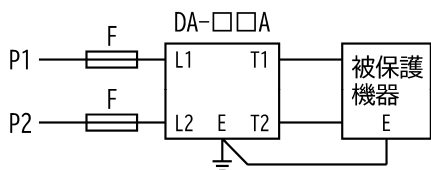

F : SPD 分離器

- DA シリーズ推奨 SPD 分離器 (溶断表示付)
 富士電機機器制御株式会社製 栓形ヒューズ AFaC-10
 定格電圧 : AC/DC 600V
 定格遮断電流 : 100kA
 交換用ヒューズリンク : BLA010

4.2 配線例

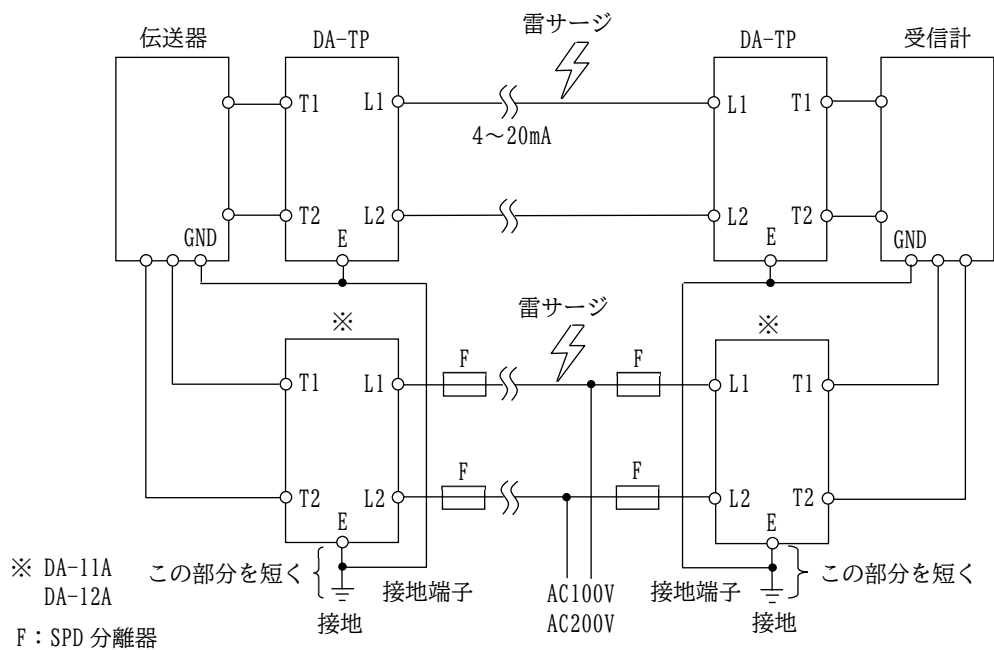

5. 取扱説明

- (1) 被保護機器側、サージ侵入側の接続は極性をご確認のうえ、行ってください。
- (2) SPD と被保護機器の接地は SPD 側で行ってください。被保護機器側接地又は分離接地とすると、保護効果が失われることがあります。
- (3) 接地抵抗は D 種接地 (100Ω) 以下にしてください。
- (4) 外部接続端子は M4 ねじ端子です。
各端子への接続は圧着端子を使用し、確実に接続してください。
使用する圧着端子は、右記寸法の圧着端子をご使用ください。
端子ねじの締付けトルクは 1.0~1.3N・m としてください。
- (5) 配電盤の絶縁・耐電圧試験は SPD の本体部分を外すか、SPD の接地線を外して行ってください。
SPD を接続したまま試験を行いますと、SPD の放電素子が放電を起こし破損することがあります。
- (6) 本 SPD を複数個連続して取付ける場合は、接地端子に付いている連結金具を使用して隣の SPD の接地端子と渡り接続できます。
- (7) 被保護器と SPD の接地端子は渡り配線を推奨します。また、接地線は SPD 側で接地してください。
接地線の長さは保護効果を高めるためできるだけ短くしてください。
接地線は 2.0mm² 以上の電線をご使用ください。(5.5mm² を推奨します)

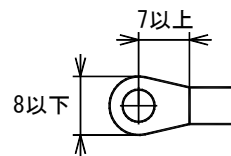

本 社 住 所：〒121-8639 東京都足立区一ツ家一丁目11番13号
 (東京営業所) 電 話：03(3885)2411(代表)
 FAX：03(3858)3966

京都営業所 住 所：〒610-0114 京都府城陽市市辺西川原1-19
 電 話：0774(55)1391(代表)
 FAX：0774(54)1353

作成 2025/2/20